

# Dell™ Interactive Projector S510

## Panduan Pengguna



# Catatan, Perhatian, dan Peringatan



**CATATAN:** CATATAN menunjukkan informasi penting yang membantu Anda menggunakan proyektor dengan lebih baik.



**PERHATIAN:** PERHATIAN menunjukkan kemungkinan kerusakan pada perangkat keras atau kehilangan data jika petunjuk tidak diikuti.



**PERINGATAN:** PERINGATAN menunjukkan kemungkinan kerusakan properti, cedera badan, atau kematian.

---

Informasi dalam dokumen ini dapat berubah tanpa pemberitahuan sebelumnya.  
© 2014 Dell Inc. Semua hak dilindungi undang-undang.

Dilarang keras memperbanyak materi ini dengan cara apapun tanpa izin tertulis dari Dell Inc.

Merek dagang yang digunakan dalam teks ini: Dell dan logo DELL adalah merek dagang dari Dell Inc.; DLP dan logo DLP adalah merek dagang dari TEXAS INSTRUMENTS INCORPORATED; Microsoft dan Windows adalah merek dagang atau merek dagang terdaftar dari Microsoft Corporation di Amerika Serikat dan/atau negara lainnya.

Merek dagang dan nama dagang lainnya yang mungkin digunakan dalam dokumen ini mengacu pada entitas yang mengklaim merek dan nama maupun produk mereka. Dell Inc. melepaskan tanggung jawab hukum atas kepentingan eksklusif pada merek dagang dan nama dagang selain yang dimiliki sendiri.

Model: Dell Interactive Projector S510

Desember 2014 Rev. A00

# Daftar Isi

<b>1</b>	<b>Proyektor Dell Anda</b> . . . . .	<b>5</b>
	Tentang Pena Interaktif . . . . .	7
<b>2</b>	<b>Menyambungkan Proyektor</b> . . . . .	<b>9</b>
	Menyambungkan ke Komputer . . . . .	11
	Menyambungkan Pemutar DVD . . . . .	19
	Menyambung ke LAN (Local Area Network) . . . . .	23
<b>3</b>	<b>Menggunakan Proyektor</b> . . . . .	<b>25</b>
	Menghidupkan Proyektor . . . . .	25
	Mematikan Proyektor . . . . .	25
	Mengatur Fokus Proyektor . . . . .	26
	Membersihkan Cermin Proyektor . . . . .	26
	Mengatur Ukuran Gambar Proyeksi . . . . .	27
	Menggunakan Remote Control . . . . .	29
	Memasang Baterai Remote Control . . . . .	32
	Mengganti Ujung Pena Interaktif . . . . .	33
	Mengganti Baterai Pena Interaktif . . . . .	34
	Jangkauan Pengoperasian Remote Control . . . . .	35
	Menggunakan Tampilan di Layar . . . . .	36
	Pengenalan Multimedia . . . . .	55
	Cara mengkonfigurasi Jenis File untuk Multimedia dengan USB . . . . .	57
	Cara mengkonfigurasi Jenis File untuk Multimedia dengan Memori Internal . . . . .	59
	Office Viewer untuk USB dan Memori Internal . . . . .	61
	KONFIGURASI Multimedia untuk USB dan Memori Internal . . . . .	62
	Menggunakan Intel® Wireless Display (WiDi) . . . . .	63
	Penginstalan Layar Nirkabel atau Layar LAN . . . . .	71
	Untuk Pengaturan Sistem Operasi Windows . . . . .	72
	Untuk Pengaturan Sistem Operasi Mac . . . . .	84
	Menginstal Proyeksi Audio . . . . .	89
	Penginstalan Layar USB (DoUSB) . . . . .	101

	Penginstalan Interaktivitas Pena Inframerah . . . . .	104
	Mengelola Proyektor dari Web Management (Manajemen Web) . . . . .	109
	Membuat Application Token (Token Aplikasi) . . . . .	132
<b>4</b>	<b>Mengatasi Masalah Proyektor . . . . .</b>	<b>133</b>
	Sinyal Pemandu . . . . .	138
	Mengganti Lampu . . . . .	139
<b>5</b>	<b>Spesifikasi . . . . .</b>	<b>141</b>
<b>6</b>	<b>Menghubungi Dell . . . . .</b>	<b>147</b>
	Menghubungi Crestron . . . . .	148
<b>7</b>	<b>Lampiran: Daftar istilah . . . . .</b>	<b>149</b>



# 1

## Proyektor Dell Anda

---

Proyektor Anda dilengkapi semua item yang ditampilkan di bawah ini. Pastikan Anda memiliki semua item tersebut; jika tidak, hubungi Dell.

---

### Isi Kemasan

---

Kabel daya

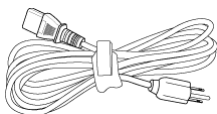

Kabel VGA (VGA ke VGA)

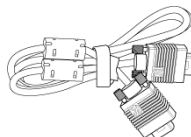

Remote control



Baterai AAA (6)



CD Panduan Pengguna dan Dokumentasi

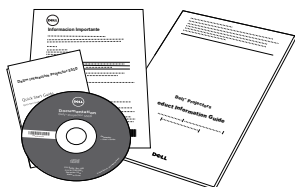

Kabel Mini USB (USB-A ke Mini USB-B)

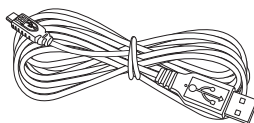

Pena Inframerah (2 buah)/Penutup ujung pena (4 buah)

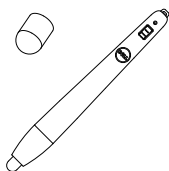

Tali tangan (2 buah)



# Tentang Proyektor

**Tampilan Atas**

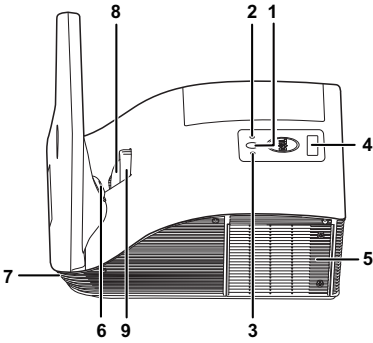

**Tampilan Bawah**

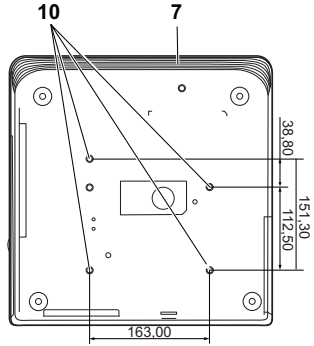

1	Tombol daya
2	LED suhu
3	LED lampu
4	Unit penerima inframerah
5	Penutup lampu
6	Kamera
7	Speaker 10 W
8	Lensa
9	Gelang fokus
10	Lubang pemasangan untuk di dinding: Lubang sekrup dengan kedalaman M4 x 8 mm. Daya putar yang disarankan <10 kgf-cm

## Tentang Pena Interaktif

Anda dapat menavigasi, memilih, dan berinteraksi dengan program komputer dari layar yang diproyeksikan menggunakan pena interaktif sama seperti mouse.

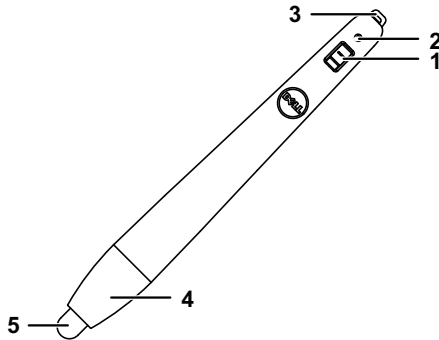

1	Tombol daya
2	Indikator daya Saat pena diaktifkan, indikator daya akan berkedip beberapa detik, lalu indikator akan mati. Hijau: Pengoperasian normal Merah: Daya baterai hampir habis Tidak menyala: Daya baterai habis
3	Lubang tali tangan
4	Akses tempat baterai. Putar untuk membuka dan mengganti baterai.
5	Ujung pena

## **PERHATIAN: Petunjuk Keselamatan**

- 1 Jangan gunakan proyektor di dekat peralatan yang menghasilkan panas berlebihan.
- 2 Jangan gunakan proyektor di tempat yang berdebu. Debu dapat mengakibatkan sistem gagal berfungsi dan proyektor akan mati secara otomatis.
- 3 Pastikan proyektor dipasang di tempat yang memiliki cukup ventilasi.
- 4 Jangan halangi slot dan celah ventilasi pada proyektor.
- 5 Pastikan proyektor beroperasi dalam kisaran suhu lingkungan (5 °C hingga 35 °C).
- 6 Jangan coba menyentuh aliran keluar ventilasi karena mungkin sangat panas setelah proyektor dihidupkan atau baru saja dimatikan.
- 7 Jangan lihat ke arah lensa sewaktu proyektor hidup karena dapat mengakibatkan kerusakan pada mata.
- 8 Jangan letakkan benda apapun di dekat maupun di depan proyektor jangan tutup lensa sewaktu proyektor hidup karena panas dapat mengakibatkan objek meleleh atau terbakar.
- 9 Jangan gunakan proyektor nirkabel di dekat alat pacu jantung.
- 10 Jangan gunakan proyektor nirkabel di dekat peralatan medis.
- 11 Jangan gunakan proyektor nirkabel di oven microwave.



## **CATATAN:**

- Jangan coba memasang sendiri proyektor di dinding. Pemasangan di dinding harus dilakukan oleh teknisi berpengalaman.
- Perangkat Pemasangan Proyektor di Dinding yang Disarankan (P/N: 7XY53). Untuk informasi lebih lanjut, kunjungi situs Web Dell Support di [dell.com/support](https://www.dell.com/support).
- Untuk informasi lebih lanjut, lihat *Informasi Keselamatan* yang diberikan bersama proyektor ini.
- Proyektor S510 hanya dapat digunakan dalam ruangan.

# 2

## Menyambungkan Proyektor

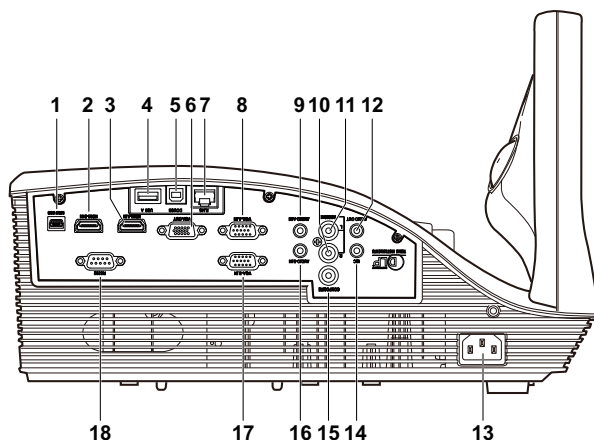

1	Soket Mini USB (Mini Tipe B) untuk remote control, pena interaktif, dan upgrade firmware	10	Soket input saluran kanan audio
2	Soket HDMI-B	11	Soket input saluran kiri audio
3	Soket HDMI-A untuk dukungan fitur MHL	12	Soket output audio
4	Soket USB Jenis A untuk Penampil USB	13	Soket kabel daya
5	Soket USB Jenis B (DoUSB) untuk Layar USB	14	Soket mikrofon
6	Soket output VGA (monitor loop through)	15	Soket Video Komposit
7	Soket RJ-45	16	Soket input Audio-B
8	Soket input VGA-A (D-sub)	17	Soket input VGA-B (D-sub)
9	Soket input Audio-A	18	Soket RS232



**PERHATIAN:** Sebelum Anda memulai prosedur pada bagian ini, ikuti Petunjuk Keselamatan yang dijelaskan pada halaman 8.

## Menyambungkan ke Komputer

### Menyambung Komputer Menggunakan Kabel VGA

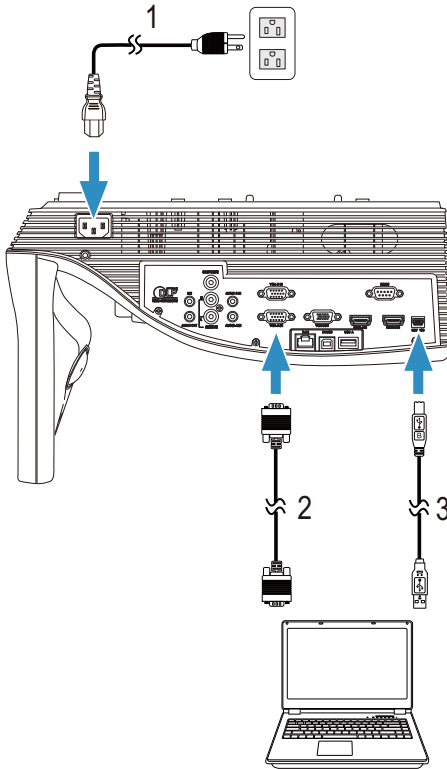

- 1 Kabel daya
- 2 Kabel VGA ke VGA
- 3 Kabel USB-A ke Mini USB-B



**CATATAN:** Kabel Mini USB harus disambungkan jika Anda ingin menggunakan fitur Page Up (Gulir Halaman ke Atas) dan Page Down (Gulir Halaman ke Bawah) pada remote control.

## Sambungan Monitor Loop-Through Menggunakan Kabel VGA

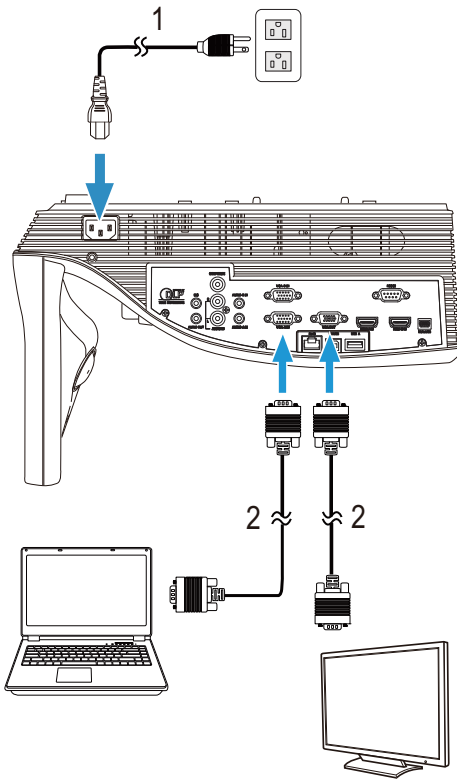

1 Kabel daya

2 Kabel VGA ke VGA



**CATATAN:** Hanya satu kabel VGA yang diberikan bersama proyektor. Kabel VGA tambahan dapat dibeli di situs Web Dell [www.dell.com](http://www.dell.com).



## Menyambung Komputer Menggunakan Kabel RS232

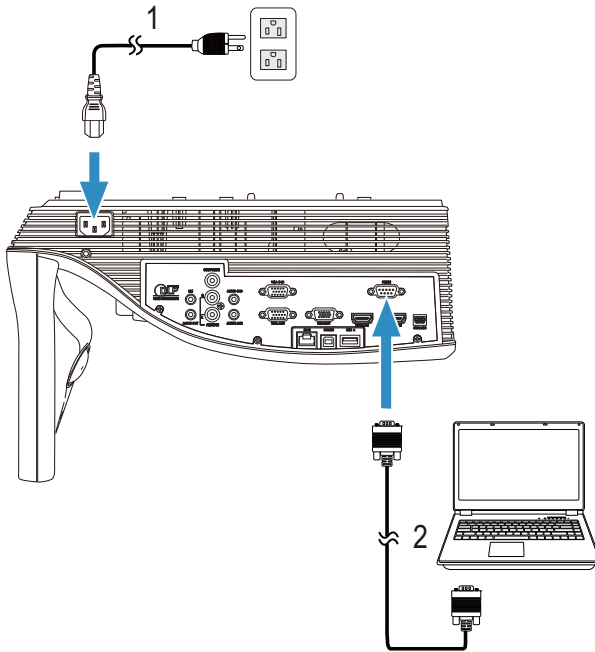

- 1 Kabel daya
- 2 Kabel RS232 (peralihan 9-pin D-sub female ke female pin2-3)



**CATATAN:** Kabel RS232 (peralihan 9-pin D-sub female ke female pin2-3) tidak diberikan bersama proyektor ini. Untuk kabel dan perangkat lunak remote control RS232, hubungi teknisi profesional.

## Menyambungkan Komputer Menggunakan Kabel USB

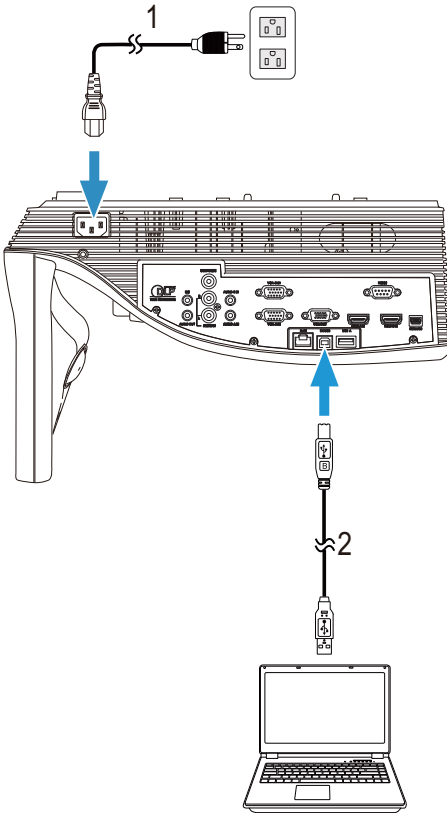

- 
- |   |                      |
|---|----------------------|
| 1 | Kabel daya           |
| 2 | Kabel USB-A ke USB-B |
- 

**CATATAN:** Plug and Play. Hanya satu kabel USB yang diberikan bersama proyektor. Kabel USB tambahan dapat dibeli di situs Web Dell di [www.dell.com](http://www.dell.com).

## Menyambungkan Komputer Menggunakan Kabel HDMI

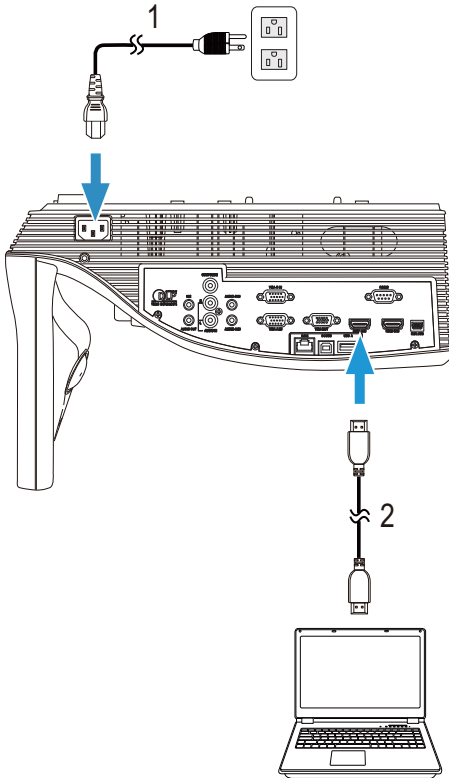

---

1 Kabel daya

---

2 Kabel HDMI

---



**CATATAN:** Kabel HDMI tidak diberikan bersama proyektor. Anda dapat membeli kabel HDMI di situs Web Dell [www.dell.com](http://www.dell.com).

## Menyambungkan Perangkat Bergerak (Tablet) Menggunakan Kabel MHL

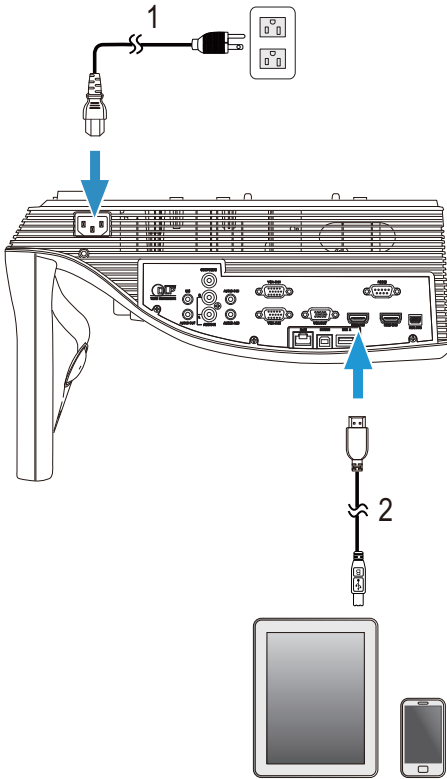

1 Kabel daya

2 Kabel MHL



**CATATAN:** Kabel MHL tidak diberikan bersama proyektor.

**CATATAN:**

- a Smartphone atau tablet harus mendukung fungsi MHL.
- b Smartphone atau tablet tertentu perlu menyambungkan kabel adapter atau adapter MHL tambahan. Hubungi dealer perangkat Anda.

## Menyambungkan Komputer Secara Nirkabel atau Menggunakan Intel® WiDi



-  **CATATAN:** Untuk mendeteksi sambungan nirkabel lain, komputer harus dilengkapi adapter nirkabel dan dikonfigurasi dengan benar. Lihat dokumentasi komputer tentang cara mengkonfigurasi sambungan nirkabel.
-  **CATATAN:** Untuk menyambungkan komputer melalui Intel® WiDi, komputer harus kompatibel dengan Intel® WiDi.

## Menyambung ke Smartphone atau Tablet Secara Nirkabel

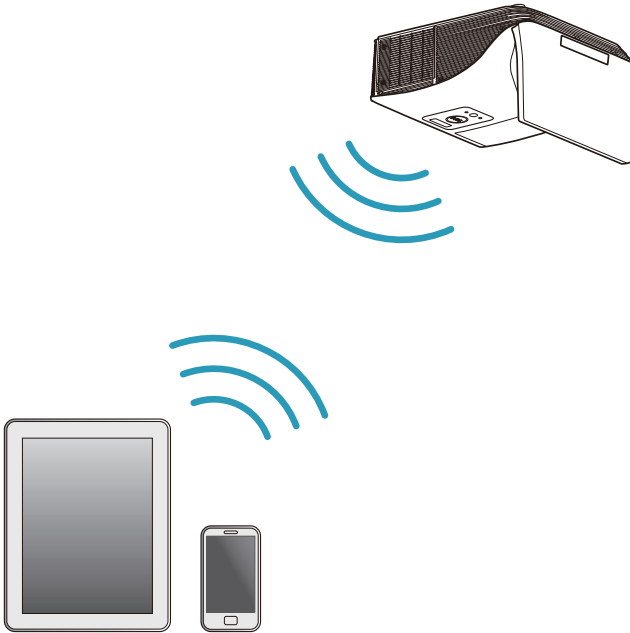

**CATATAN:** Dell S510 mendukung aplikasi MobiShow dan WiFi-Doc. Dengan aplikasi tersebut, Anda dapat mentransmisi konten yang didukung dari perangkat Android atau iOS secara nirkabel. Setelah menginstal dan menjalankan aplikasi di perangkat bergerak, aktifkan Wi-Fi di perangkat bergerak, lalu sambungkan ke jaringan proyektor, Dell S510. Untuk informasi lebih lanjut, kunjungi situs Dukungan Dell di [dell.com/support](http://dell.com/support). File yang didukung adalah:

Mobi Show	Photos (Foto)	jpeg / jpg
	MS Powerpoint	PtG2 (dikonversi dari ppt)*
WiFi-Doc	Photos (Foto)	jpeg / jpg
	MS Powerpoint / Word / Excel / Text / PDF	ppt / pptx / doc / docx / xls / xlsx / txt / pdf

\* Instal PtG2 Converter ke PC untuk konversi file ppt ke format PtG2. PtG2 Converter dapat di-download dari [dell.com/support](http://dell.com/support).

## Menyambungkan Pemutar DVD

### Menyambungkan Pemutar DVD Menggunakan Kabel Audio L/R dan Video Komposit

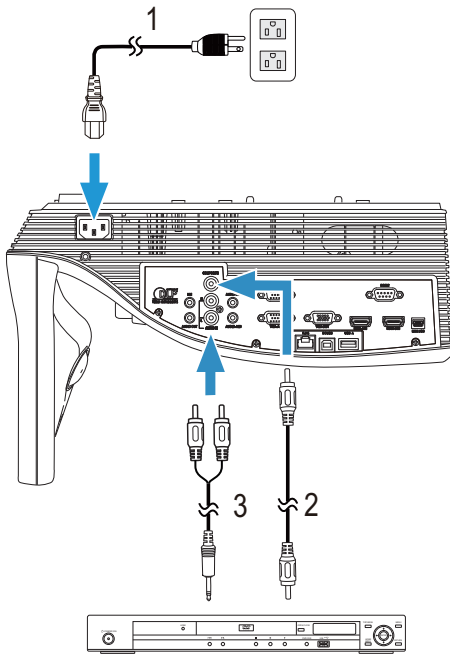

- 
- |   |                      |
|---|----------------------|
| 1 | Kabel daya           |
| 2 | Kabel Video Komposit |
| 3 | Kabel audio L/R      |
- 



**CATATAN:** Kabel Video Komposit tidak diberikan bersama proyektor. Anda dapat membeli kabel Ekstensi Video Komposit (50 kaki/100 kaki) di situs Web Dell [www.dell.com](http://www.dell.com).



**CATATAN:** Kabel audio L/R tidak diberikan bersama proyektor.

## Menyambungkan Pemutar DVD Menggunakan Kabel Video Komponen

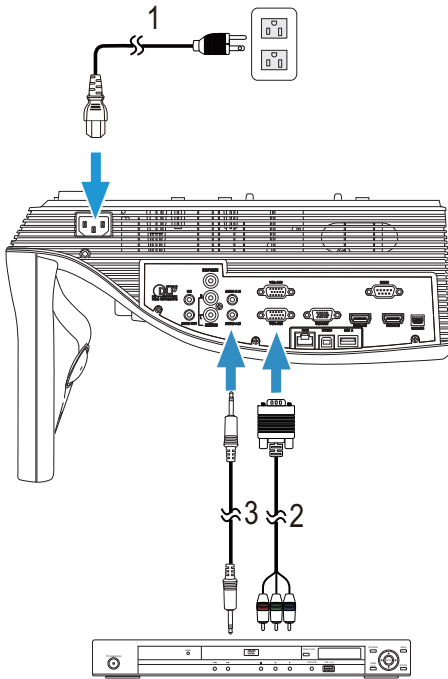

- 
- 1 Kabel daya
  - 2 Kabel VGA ke Video Komponen
  - 3 Kabel audio
- 



**CATATAN:** Kabel VGA ke Video Komponen dan kabel audio tidak diberikan bersama proyektor. Anda dapat membeli kabel Ekstensi VGA ke Video Komponen (50 kaki/100 kaki) di situs Web Dell [www.dell.com](http://www.dell.com).



## Menyambung Pemutar DVD Menggunakan Kabel HDMI

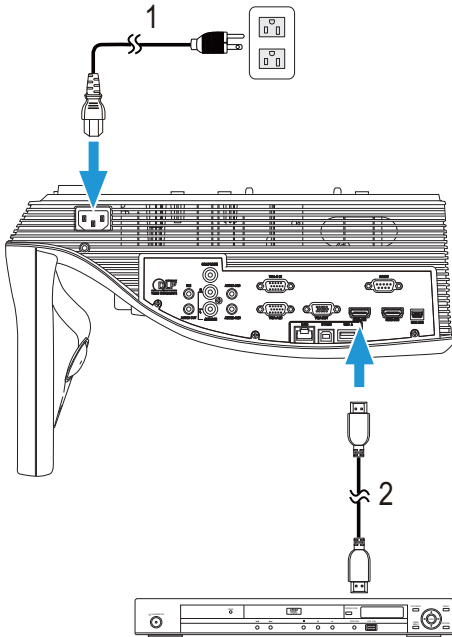

---

1 Kabel daya

---

2 Kabel HDMI

---



**CATATAN:** Kabel HDMI tidak diberikan bersama proyektor. Anda dapat membeli kabel HDMI di situs Web Dell [www.dell.com](http://www.dell.com).

## Menyambungkan Speaker Eksternal Menggunakan Kabel Audio

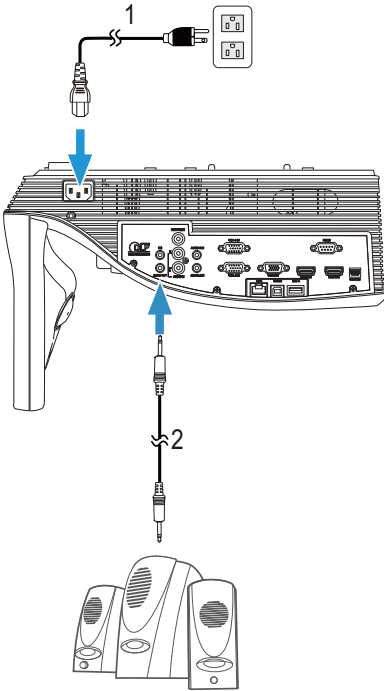

- 
- 1 Kabel daya
- 
- 2 Kabel audio
- 



**CATATAN:** Kabel audio tidak diberikan bersama proyektor.

## Menyambung ke LAN (Local Area Network)

Untuk memproyeksikan gambar dan mengontrol proyektor yang tersambung ke jaringan melalui kabel RJ45.

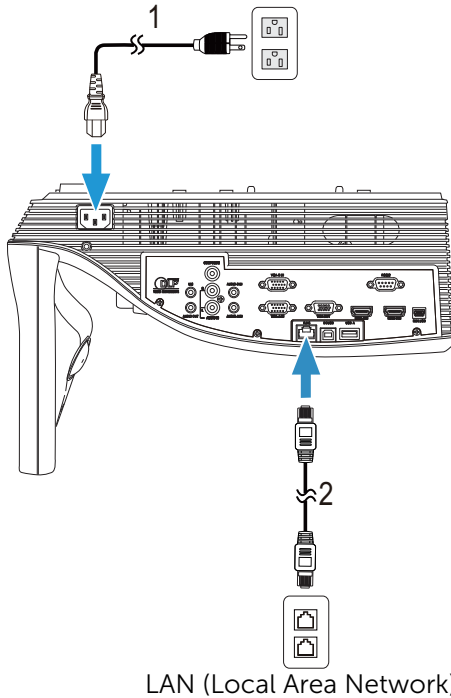

---

1 Kabel daya

---

2 Kabel RJ45

---



**CATATAN:** Kabel RJ45 tidak diberikan bersama proyektor. Anda dapat membeli kabel RJ45 di situs Web Dell [www.dell.com](http://www.dell.com).

## Sambungan dengan Kotak Kontrol RS232 Komersial

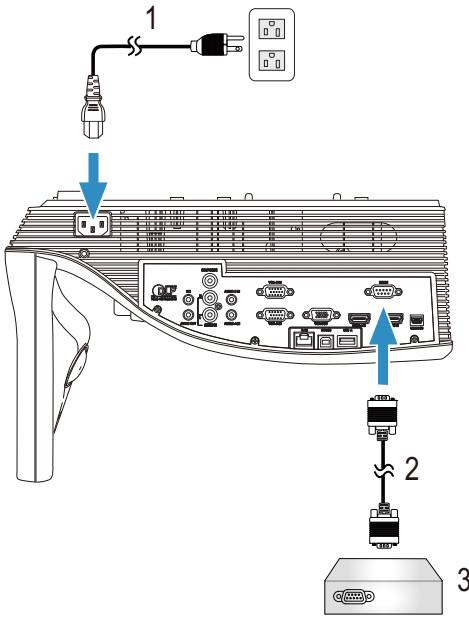

- 1 Kabel daya
- 2 Kabel RS232 (peralihan 9-pin D-sub female ke female pin2-3)
- 3 Kotak kontrol RS232 komersial



**CATATAN:** Kabel RS232 (peralihan 9-pin D-sub female ke female pin2-3) tidak diberikan bersama proyektor ini. Untuk mendapatkan kabel, hubungi teknisi profesional.

# 3

## Menggunakan Proyektor

---

### Menghidupkan Proyektor



**CATATAN:** Hidupkan proyektor sebelum sumber dihidupkan (komputer, pemutar DVD, dsb.). Lampu tombol **Power (Daya)** akan berkedip putih hingga ditekan.

- 1 Sambungkan kabel daya dan kabel sinyal yang sesuai ke proyektor. Untuk informasi tentang cara menyambungkan proyektor, lihat "Menyambungkan Proyektor" pada halaman 9.
- 2 Tekan tombol **Daya** (lihat "Menggunakan Remote Control" pada halaman 29 untuk mengetahui letak tombol **Daya**).
- 3 Hidupkan sumber (komputer, pemutar DVD, dsb.)
- 4 Sambungkan sumber ke proyektor menggunakan kabel yang sesuai. Untuk petunjuk tentang cara menyambungkan sumber ke proyektor, lihat "Menyambungkan Proyektor" pada halaman 9.
- 5 Secara default, sumber input proyektor diatur ke VGA-A. Ubah sumber input proyektor jika perlu.
- 6 Jika beberapa sumber tersambung ke proyektor, tekan tombol **Source (Sumber)** pada remote control untuk memilih sumber yang diinginkan. Lihat "Menggunakan Remote Control" pada halaman 29 untuk mengetahui letak tombol **Source (Sumber)**.

### Mematikan Proyektor



**PERHATIAN:** Lepaskan proyektor setelah dimatikan dengan benar seperti dijelaskan dalam prosedur berikut ini.

- 1 Tekan tombol **Daya**. Untuk mematikan proyektor dengan benar, ikuti petunjuk di layar.



**CATATAN:** Pesan "**Press Power Button to Turn off Projector (Tekan Tombol Daya untuk Mematikan Proyektor)**" akan ditampilkan di layar. Pesan akan terhapus setelah 5 detik atau tekan tombol **Menu** untuk menghapusnya.

- 2 Tekan kembali tombol **Daya**. Kipas pendingin akan terus beroperasi selama 120 detik.
- 3 Untuk mematikan proyektor dengan cepat, tekan terus tombol **Daya** selama 1 detik sewaktu kipas pendingin masih berjalan.



**CATATAN:** Sebelum proyektor kembali dihidupkan, tunggu selama 60 detik hingga suhu internal stabil.

4 Lepaskan kabel daya dari stopkontak dan proyektor.

## Mengatur Fokus Proyektor

1 Putar gelang fokus hingga gambar terlihat jelas. Proyektor akan fokus pada jarak antara 1,7 kaki hingga 2,49 kaki (0,517 m hingga 0,759 m  $\pm$  0,01 m).

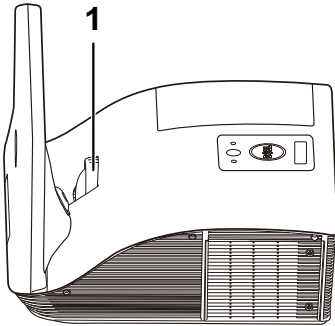

1	Gelang fokus
---	--------------

## Membersihkan Cermin Proyektor

- 1 Matikan proyektor dan lepaskan kabel daya.
- 2 Biarkan proyektor mendingin minimal selama 30 menit.
- 3 Gunakan pipet peniup udara untuk meniup debu dari cermin atau seka dengan lembut cermin menggunakan kain pembersih serat mikro. Jangan gosok permukaan cermin. Cermin dapat rusak.



**PERHATIAN:** Jangan semprot pembersih atau cairan langsung ke proyektor.



**PERINGATAN:** Membersihkan proyektor yang dipasang di dinding dapat menyebabkan jatuh atau cedera. Anda dapat melepaskan proyektor dari braket pemasangan di dinding untuk membersihkan cermin proyektor.

# Mengatur Ukuran Gambar Proyeksi

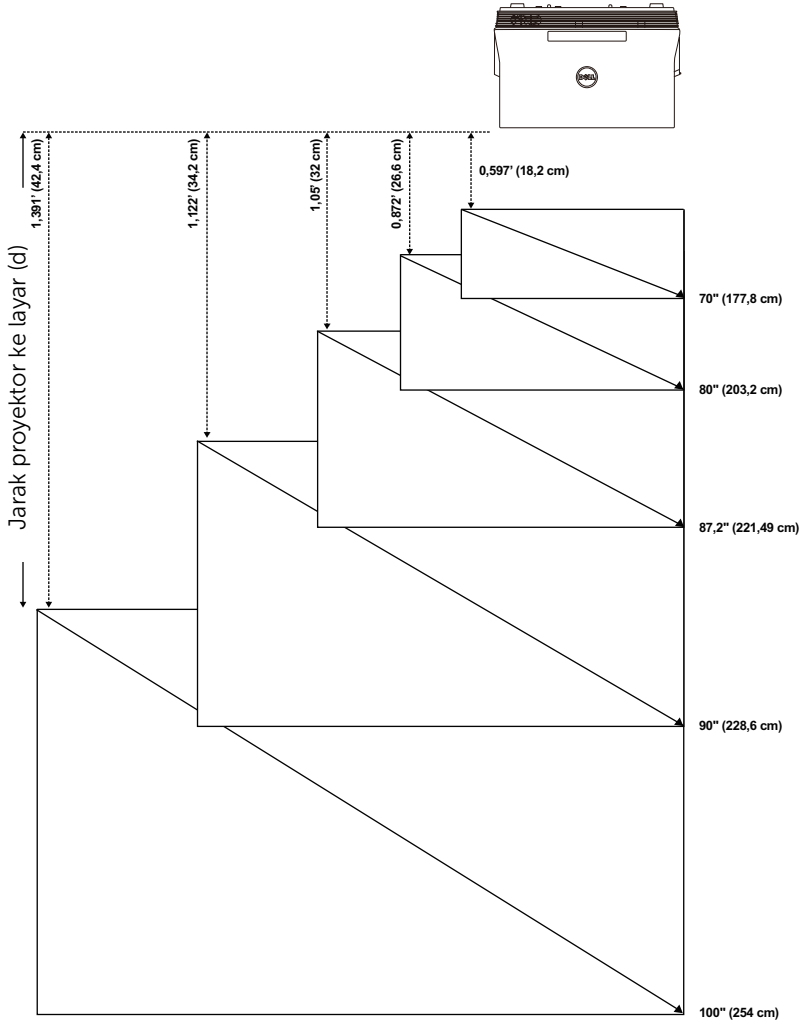

Jarak Proyeksi (cm) [A]	Jarak Proyeksi (cm) [B]	Ukuran gambar			Dasar proyektor ke bagian atas gambar (cm) [D]	Dasar proyektor ke bagian bawah gambar (cm) [E]
		Diagonal (inci/cm) [C]	Lebar (cm)	Tinggi (cm) [H]		
51,7	18,2	70"/177,8 cm	148	92	120	28
60,1	26,6	80"/203,2 cm	172	107	139	32
65,5	32	87,2"/221,4 cm	187	117	151	34
67,7	34,2	90"/228,6 cm	193	121	156	35
75,9	42,4	100"/254 cm	217	136	175	39

\* Tabel ini hanya sebagai referensi pengguna.  
 \* Rasio Offset: 125±5%





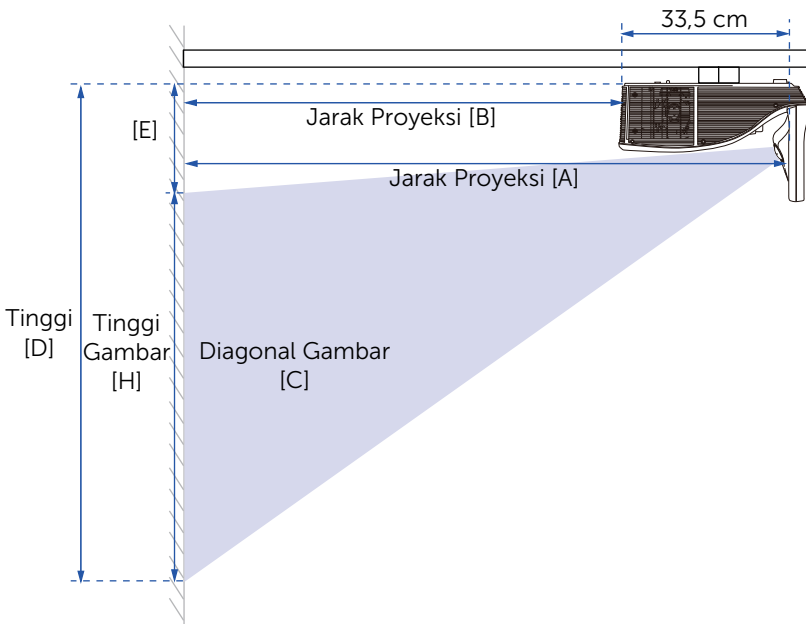

**CATATAN:** Jarak dari cermin ke bagian belakang proyektor: 33,5 cm



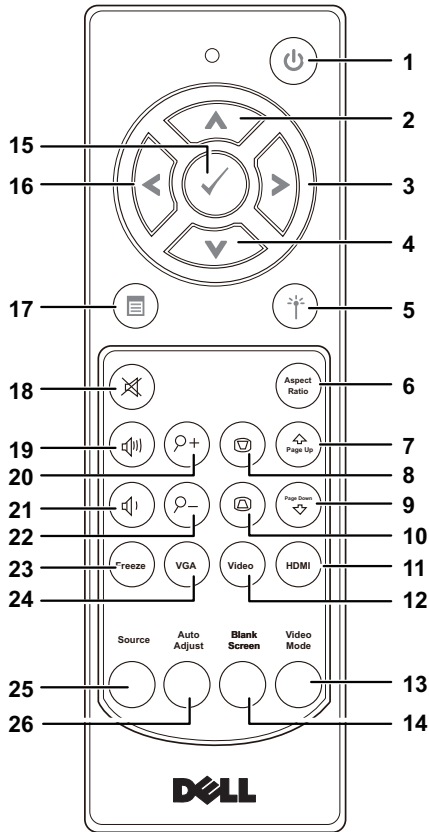











## Menggunakan Remote Control



1	Daya 	Menghidupkan atau mematikan proyektor. Untuk informasi lebih lanjut, lihat "Menghidupkan Proyektor" pada halaman 25 dan "Mematikan Proyektor" pada halaman 25.
2	Atas 	Tekan untuk menavigasi pada item Menu OSD (Tampilan di Layar).
3	Kanan 	Tekan untuk menavigasi pada item Menu OSD (Tampilan di Layar).
4	Bawah 	Tekan untuk menavigasi pada item Menu OSD (Tampilan di Layar).

5	Laser 	Arahkan remote control ke layar, kemudian tekan terus tombol laser untuk mengaktifkan sinar laser.
		 <b>PERHATIAN: Jangan lihat titik laser saat menyala. Jangan arahkan sinar laser ke mata.</b>
6	Aspect Ratio (Rasio Aspek) 	Tekan untuk mengubah rasio aspek gambar yang ditampilkan.
7	Page Up (Gulir Halaman ke Atas) 	Tekan untuk beralih ke halaman sebelumnya.  <b>CATATAN:</b> Kabel Mini USB harus tersambung jika Anda ingin menggunakan fitur Page Up (Gulir Halaman ke Atas).
8	Pengaturan Keystone + 	Tekan untuk mengatur distorsi gambar akibat memiringkan proyektor (-15/+15 derajat).
9	Page Down (Gulir Halaman ke Bawah) 	Tekan untuk beralih ke halaman berikutnya.  <b>CATATAN:</b> Kabel Mini USB harus tersambung jika Anda ingin menggunakan fitur Page Down (Gulir Halaman ke Bawah).
10	Pengaturan Keystone - 	Tekan untuk mengatur distorsi gambar akibat memiringkan proyektor (-15/+15 derajat).
11	HDMI 	Tekan untuk memilih sumber HDMI.
12	Video 	Tekan untuk memilih sumber Composite Video (Video Komposit).

13	Mode Video	<p>Proyektor dilengkapi konfigurasi standar yang dioptimalkan untuk menampilkan data (slide presentasi) atau video (film, permainan, dsb.). Tekan tombol Video Mode untuk beralih di antara Presentation mode (Mode Presentasi), Bright mode (Mode Cerah), Movie mode (Mode Film), sRGB, atau Custom mode (Mode Kustom).</p> <p>Menekan tombol Video Mode sekali akan menampilkan mode tampilan aktif. Menekan kembali tombol Video Mode akan beralih di antara mode.</p>
14	Layar kosong	Tekan untuk menyembunyikan/menampilkan gambar.
15	Masukkan 	Tekan untuk mengkonfirmasi pilihan.
16	Kiri 	Tekan untuk menavigasi pada item Menu OSD (Tampilan di Layar).
17	Menu 	Tekan untuk mengaktifkan OSD.
18	Mute (Diam) 	Tekan untuk menonaktifkan atau mengaktifkan suara speaker proyektor.
19	Volume atas 	Tekan untuk memperbesar volume suara.
20	Zoom + 	Tekan untuk memperbesar tampilan gambar.
21	Volume bawah 	Tekan untuk memperkecil volume suara.
22	Zoom - 	Tekan untuk memperkecil tampilan gambar.
23	Freeze (Beku) 	Tekan untuk menghentikan sebentar gambar layar, lalu tekan kembali "Freeze" untuk membatalkan pembekuan gambar.
24	VGA 	Tekan untuk memilih sumber VGA.
25	Sumber	Tekan untuk beralih antara sumber VGA-A, VGA-B, Komposit, HDMI-A, HDMI-B, Layar Nirkabel, Layar USB, Penampil USB, Intel® WiDi, dan Memori Internal.
26	Auto Adjust (Pengaturan Otomatis)	Tekan untuk mensinkronisasi proyektor dengan sumber input. Pengaturan otomatis tidak akan beroperasi jika OSD ditampilkan.

## Memasang Baterai Remote Control



**CATATAN:** Keluarkan baterai dari remote control bila tidak digunakan.

1 Tekan tab untuk membuka penutup tempat baterai.

1

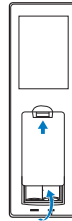

2 Periksa tanda polaritas (+/-) pada baterai.

2

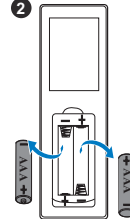

3 Masukkan baterai dan sejajarkan polaritas dengan benar sesuai tanda dalam tempat baterai.

3

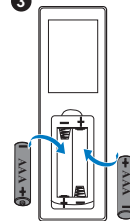

**CATATAN:** Jangan gabungkan berbagai jenis baterai atau jangan gunakan baterai baru dan lama secara bersamaan.

4 Pasang kembali penutup baterai.

4

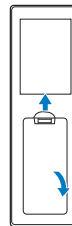

## Mengganti Ujung Pena Interaktif



**CATATAN:** Jika ujung pena rusak atau tidak lagi berfungsi dengan baik, segera ganti.

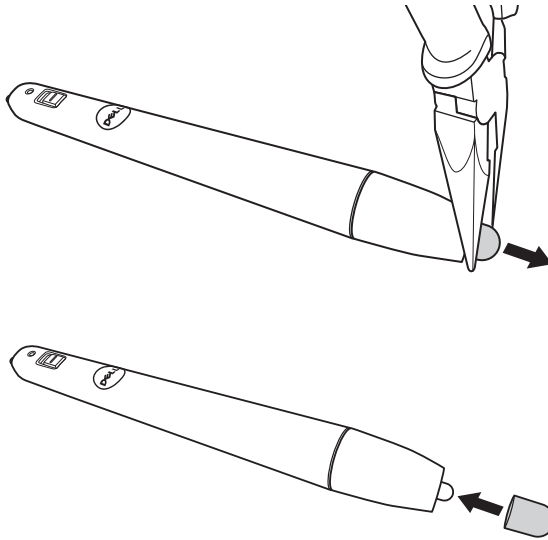

## Mengganti Baterai Pena Interaktif



**CATATAN:** Jika daya baterai hampir habis, indikator LED akan mulai berkedip merah saat pena diaktifkan. Anda harus menggantinya dengan dua baterai AAA baru.

1 Tempat baterai dapat diakses dengan memutar bagian kepala pena.

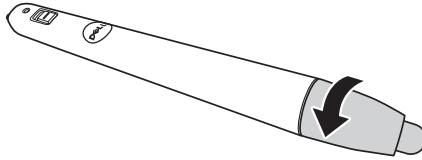

2 Periksa tanda polaritas (+/-) pada baterai.

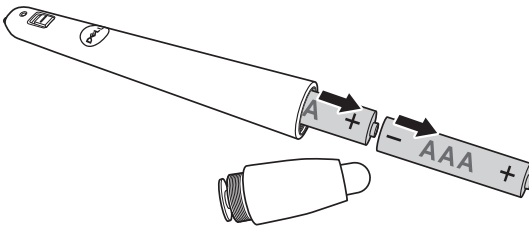

3 Masukkan baterai dan sejajarkan polaritasnya dengan benar sesuai tanda pada bagian kepala pena.

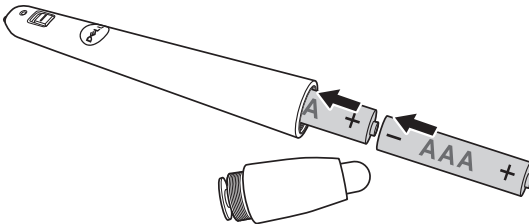

**CATATAN:** Jangan gabungkan berbagai jenis baterai atau jangan gunakan baterai baru dan lama secara bersamaan.

4 Pasang kembali bagian kepala pena, putar hingga akses tempat baterai tertutup seluruhnya.

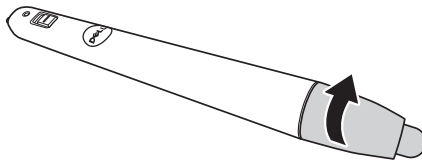





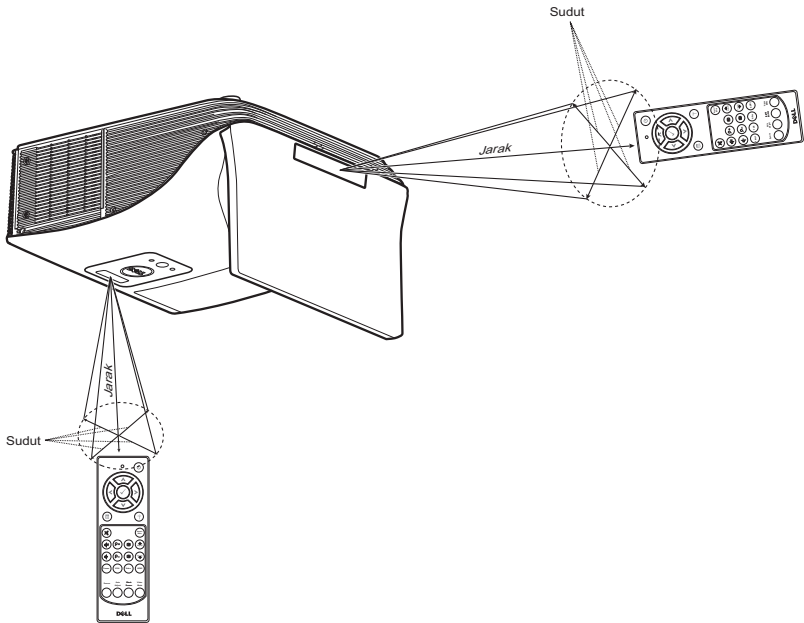



## Jangkauan Pengoperasian Remote Control

Jangkauan pengoperasian	
Sudut	$\pm 40^\circ$
Jarak	7 m/22,97 kaki



**CATATAN:** Jangkauan pengoperasian yang sebenarnya dapat sedikit berbeda dari diagram. Daya baterai yang lemah juga akan membuat remote control tidak dapat mengoperasikan proyektor dengan benar.

## Menggunakan Tampilan di Layar

- Proyektor dilengkapi Menu OSD (Tampilan di Layar) dalam berbagai bahasa yang dapat ditampilkan dengan atau tanpa sumber input.
- Tekan tombol Menu pada remote control untuk membuka Menu Utama.
- Untuk menavigasi pada tab dalam Menu Utama, tekan tombol  atau  pada remote control.
- Untuk memilih submenu, tekan tombol  atau  pada remote control.
- Untuk memilih pilihan, tekan tombol  atau  pada remote control. Bila item dipilih, warna berubah menjadi biru tua.
- Gunakan tombol  atau  pada remote control untuk menyesuaikan pengaturan.
- Untuk kembali ke Menu Utama, tekan tombol  pada remote control.
- Untuk menutup OSD, tekan tombol Menu secara langsung pada remote control.

## INPUT SOURCE (SUMBER INPUT)

Menu Input Source (Sumber Input) dapat digunakan untuk memilih sumber input proyektor.

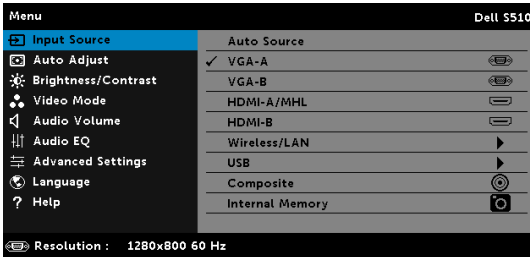

**VGA-A**—Tekan  untuk mendeteksi sinyal VGA-A.

**VGA-B**—Tekan  untuk mendeteksi sinyal VGA-B.

**HDMI-A/MHL**—Tekan  untuk mendeteksi sinyal HDMI-A/MHL.

**HDMI-B**—Tekan  untuk mendeteksi sinyal HDMI-B.

**WIRELESS/LAN (NIRKABEL/LAN)**—Tekan  untuk mengaktifkan menu Input Source WIRELESS/LAN (Sumber Input Nirkabel/LAN).



**CATATAN:** WIRELESS/LAN (Nirkabel/LAN) dapat digunakan setelah pilihan "Wireless and LAN (Nirkabel dan LAN)" diaktifkan.

**USB**—Tekan  untuk mengaktifkan menu Input Source USB (Sumber Input USB).



**CATATAN:** USB dapat digunakan setelah pilihan "Wireless and LAN (Nirkabel dan LAN)" diaktifkan.



**COMPOSITE (KOMPOSIT)**—Tekan  untuk mendeteksi sinyal Video Komposit.

**INTERNAL MEMORY (MEMORI INTERNAL)**—Dapat digunakan untuk memutar file foto, video, musik, dan MS word, excel, powerpoint, dan PDF dari memori internal proyektor.

### **CATATAN:**

**STORAGE MODE (MODE PENYIMPANAN)**—Anda juga dapat menyambungkan kabel USB pada sumber Memori Internal untuk menyalin, menghapus, memindahkan, dan melakukan perintah lainnya dari komputer ke memori internal proyektor.

Bila menyambungkan proyektor dan komputer melalui kabel USB, pesan USB Connected (USB Tersambung) akan muncul, dan Anda dapat memilih **DoUSB** atau **Storage Mode (Mode Penyimpanan)**.

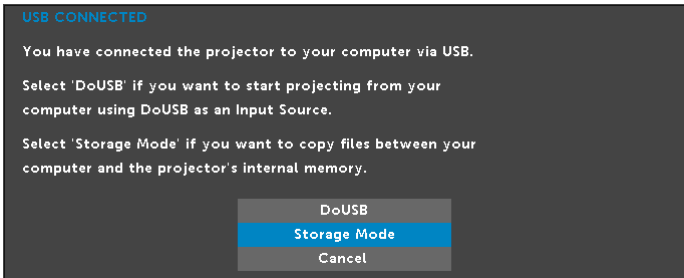

## **INPUT SOURCE WIRELESS/LAN (SUMBER INPUT NIRKABEL/LAN)**

Menu Input Source Wireless/LAN (Sumber Input Nirkabel/LAN) dapat digunakan untuk mengaktifkan Intel® WIDI/Miracast dan Wireless/LAN Display (Nirkabel/Layar LAN).

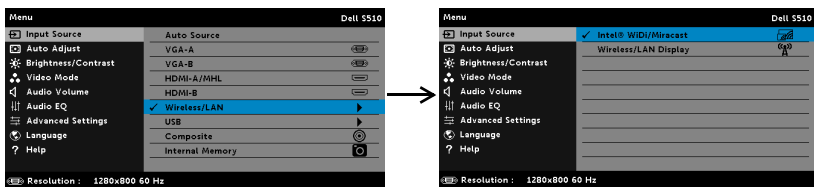

**INTEL® WIDI/MIRACAST**—PreTekans  untuk mengakses layar Panduan Intel® WIDI atau Miracast proyektor.

**WIRELESS/LAN DISPLAY (NIRKABEL/LAYAR LAN)**—Tekan  untuk mengakses layar Panduan Nirkabel atau LAN proyektor. Lihat "Layar Panduan Nirkabel/LAN" pada halaman halaman 73.

## INPUT SOURCE USB (SUMBER INPUT USB)

Menu Input Source USB (Sumber Input USB) dapat digunakan untuk mengaktifkan USB Display (Layar USB) dan USB Viewer (Penampil USB).

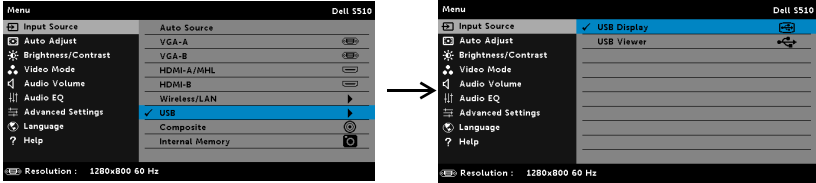

**USB DISPLAY (LAYAR USB)**—Untuk menampilkan layar komputer/laptop ke proyektor melalui kabel USB.



**CATATAN:** Jika DoUSB tidak dapat menampilkan layar, lihat "Mengatasi Masalah Proyektor" pada halaman 133.

**USB VIEWER (PENAMPIL USB)**—Dapat digunakan untuk memutar file foto, video, musik, dan MS word, excel, powerpoint, dan PDF dari flash disk USB.

## AUTO-ADJUST (PENGATURAN OTOMATIS)

Auto Adjust (Pengaturan Otomatis) secara otomatis mengatur posisi Horizontal, Vertical (Vertikal), Frequency (Frekuensi), dan Tracking (Anti Goyang) dalam mode PC.

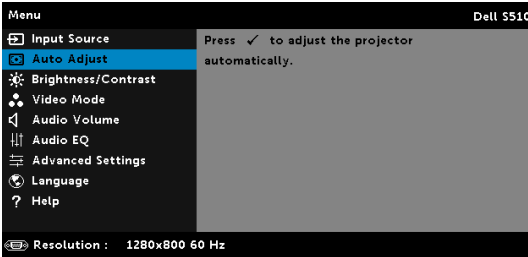

## BRIGHTNESS/CONTRAST (KECERAHAN/KONTRAS)

Menu Brightness/Contrast (Kecerahan/Kontras) dapat digunakan untuk menyesuaikan pengaturan kecerahan/kontras proyektor.



**BRIGHTNESS (KECERAHAN)**—Gunakan  dan  untuk menyesuaikan kecerahan gambar.

**CONTRAST (KONTRAS)**—Gunakan  dan  untuk menyesuaikan kontras tampilan.



**CATATAN:** Jika Anda menyesuaikan pengaturan untuk **Brightness (Kecerahan)** dan **Contrast (Kontras)**, proyektor akan secara otomatis beralih ke Custom mode (Mode Kustom).

## VIDEO MODE (MODE VIDEO)

Video Mode (Mode Video) dapat digunakan untuk mengoptimalkan gambar yang ditampilkan: **Presentation (Presentasi)**, **Bright (Cerah)**, **Movie (Film)**, **sRGB** (memberikan tampilan warna yang lebih akurat), dan **Custom (Kustom)** (menyesuaikan pengaturan pilihan).

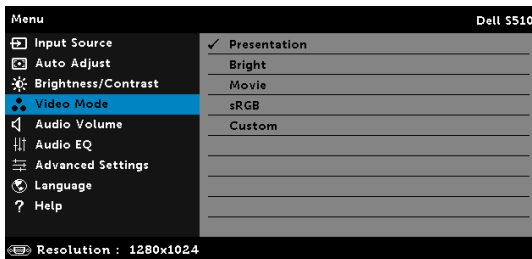

## AUDIO VOLUME (VOLUME AUDIO)

Menu Volume Audio memungkinkan Anda menyesuaikan pengaturan volume **Audio**, **Microphone (Mikrofon)**, **Master** proyektor.

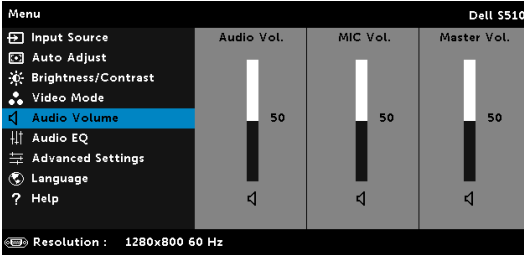

**AUDIO VOLUME (VOLUME AUDIO)**—Tekan  untuk memperbesar volume audio dan  untuk memperkecil volume audio.

**MIC VOLUME (VOLUME MIKROFON)**—Tekan  untuk memperbesar volume mikrofon dan  untuk memperkecil volume mikrofon.

**Master Volume (Volume Utama)**—Tekan  untuk memperbesar volume audio maupun mikrofon dan  untuk memperkecil volume audio maupun mikrofon.

## AUDIO EQ (EKUALISER AUDIO)

Menu Ekualiser Audio memungkinkan Anda mengatur audio untuk memperbesar atau memperkecil (melemahkan) tingkat frekuensi berbeda pada sinyal.

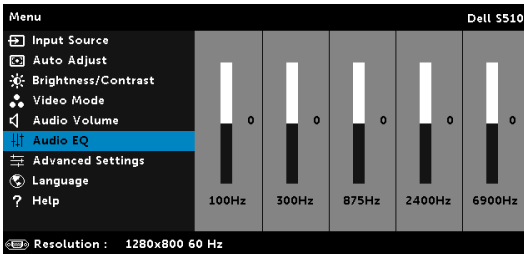

## ADVANCED SETTINGS (PENGATURAN LANJUTAN)

Menu Advanced Settings (Pengaturan Lanjutan) dapat digunakan untuk mengubah pengaturan **Image (Gambar)**, **Display (Layar)**, **Projector (Proyektor)**, **LAN, Wireless (Nirkabel)**, **Menu, Power (Daya)**, dan **Information (Informasi)**.

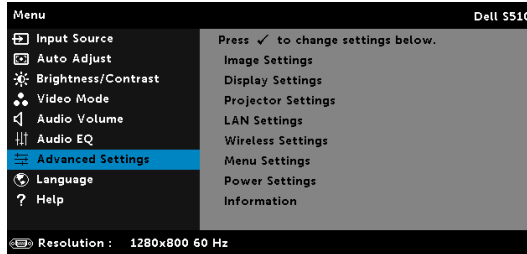

**IMAGE SETTINGS (PENGATURAN GAMBAR) (DALAM MODE PC)**—Pilih, kemudian tekan  untuk membuka pengaturan gambar. Berikut adalah pilihan yang tersedia dalam menu pengaturan gambar:

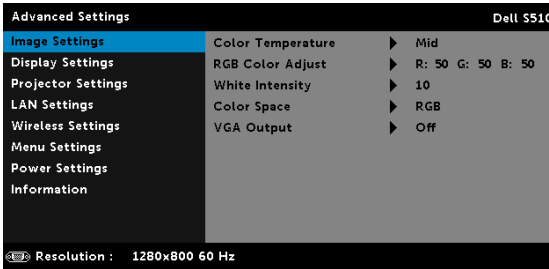

**COLOR TEMPERATURE (SUHU WARNA)**—Untuk menyesuaikan suhu warna. Layar akan terlihat lebih sejuk pada suhu warna yang lebih tinggi dan lebih hangat pada suhu warna yang lebih rendah. Bila Anda menyesuaikan nilai dalam menu **Color Adjust (Penyesuaian Warna)**, mode Custom (Kustom) akan diaktifkan. Nilai akan disimpan dalam mode Custom (Kustom).

**RGB COLOR ADJUST (PENGATURAN WARNA RGB)**—Untuk menyesuaikan warna red (merah), green (hijau), dan blue (biru) secara manual.

**WHITE INTENSITY (INTENSITAS PUTIH)**—Tekan , lalu gunakan  dan  untuk menampilkan intensitas putih.

**COLOR SPACE (RUANG WARNA)**—Untuk memilih ruang warna. Pilihannya adalah: RGB, YCbCr, dan YPbPr.

**VGA OUTPUT (OUTPUT VGA)**—Pilih On (Aktif) atau Off (Tidak Aktif) pada fungsi output VGA di status siaga proyektor. Pengaturan default adalah Off (Tidak Aktif).



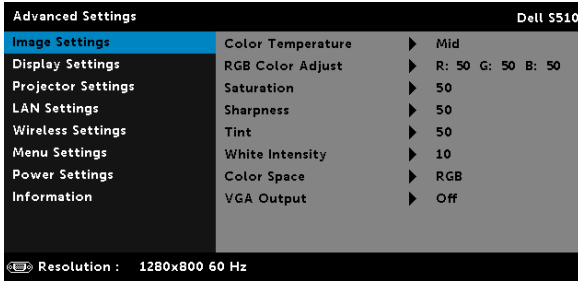

**CATATAN:** Jika Anda menyesuaikan pengaturan **Color Temperature (Suhu Warna)**, **RGB Color Adjust (Pengaturan Warna RGB)**, and **White Intensity (Intensitas Putih)**, maka proyektor akan secara otomatis beralih ke **Custom mode (mode Kustom)**.

**IMAGE SETTINGS (PENGATURAN GAMBAR) (DALAM MODE VIDEO)**—Pilih, kemudian tekan  untuk membuka pengaturan gambar. Berikut adalah pilihan yang tersedia dalam menu pengaturan gambar:







**COLOR TEMPERATURE (SUHU WARNA)**—Untuk menyesuaikan suhu warna. Layar akan terlihat lebih sejuk pada suhu warna yang lebih tinggi dan lebih hangat pada suhu warna yang lebih rendah. Bila Anda menyesuaikan nilai dalam menu **Color Adjust (Penyesuaian Warna)**, mode Custom (Kustom) akan diaktifkan. Nilai akan disimpan dalam mode Custom (Kustom).

**RGB COLOR ADJUST (PENGATURAN WARNA RGB)**—Untuk menyesuaikan warna red (merah), green (hijau), dan blue (biru) secara manual.

**SATURATION (SATURASI)**—Untuk menyesuaikan sumber video dari hitam putih ke warna dengan saturasi penuh. Tekan  untuk menambah jumlah warna pada gambar dan  untuk mengurangi jumlah warna pada gambar.

**SHARPNESS (KETAJAMAN)**—Tekan  untuk menambah ketajaman dan  untuk mengurangi ketajaman.

**TINT (PEWARNAAN)**—Tekan  untuk menambah jumlah warna hijau pada gambar dan  untuk mengurangi jumlah warna hijau pada gambar.

**WHITE INTENSITY (INTENSITAS PUTIH)**—Tekan , lalu gunakan  dan  untuk menampilkan intensitas putih.

**COLOR SPACE (RUANG WARNA)**—Untuk memilih ruang warna. Pilihannya adalah: RGB, YCbCr, dan YPbPr.

**VGA OUTPUT (OUTPUT VGA)**—Pilih On (Aktif) atau Off (Tidak Aktif) pada fungsi output VGA di status siaga proyektor. Pengaturan default adalah Off (Tidak Aktif).



**CATATAN:**

- 1 Jika Anda menyesuaikan pengaturan untuk **Color Temperature (Suhu Warna)**, **RGB Color Adjust (Pengaturan Warna RGB)**, **Saturation (Saturasi)**, **Sharpness (Ketajaman)**, **Tint (Pewarnaan)** dan **White Intensity (Intensitas Putih)**, proyektor akan secara otomatis beralih ke Custom mode (mode Kustom).

**2 Saturation (Saturasi), Sharpness (Ketajaman), dan Tint (Pewarnaan)** hanya tersedia bila sumber input adalah Komposit.

**IMAGE SETTINGS (PENGATURAN GAMBAR) (TANPA SUMBER INPUT)**—Pilih, kemudian tekan  untuk membuka pengaturan gambar. Berikut adalah pilihan yang tersedia dalam menu pengaturan gambar:

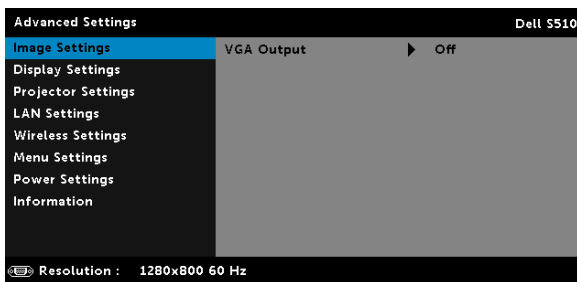

**VGA OUTPUT (OUTPUT VGA)**—Pilih On (Aktif) atau Off (Tidak Aktif) pada fungsi output VGA di status siaga proyektor. Pengaturan default adalah Off (Tidak Aktif).

**DISPLAY SETTINGS (PENGATURAN TAMPILAN) (DALAM MODE PC)**—Pilih, kemudian tekan  untuk membuka pengaturan tampilan. Berikut adalah pilihan yang tersedia dalam menu pengaturan tampilan:

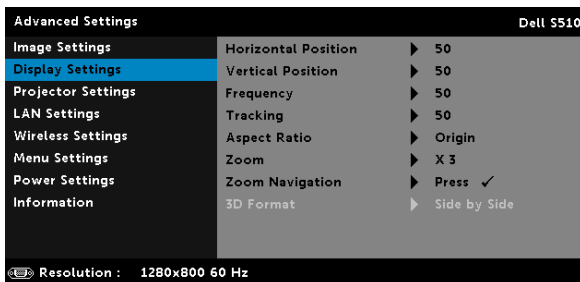

**HORIZONTAL POSITION (POSISI HORIZONTAL)**—Tekan  untuk menggeser gambar ke kanan dan  untuk menggeser gambar ke kiri.



**VERTICAL POSITION (POSISI VERTIKAL)**—Tekan  untuk menggeser gambar ke atas dan  untuk menggeser gambar ke bawah.

**FREQUENCY (FREKUENSI)**—Untuk mengubah frekuensi clock data tampilan agar sesuai dengan frekuensi kartu grafis komputer. Jika terlihat gelombang vertikal berkedip, gunakan kontrol Frequency (Frekuensi) untuk meminimalkan garis. Ini adalah penyesuaian paksa.



**TRACKING (ANTI GOYANG)**—Mensinkronisasi tahap sinyal tampilan dengan kartu grafis. Jika gambar tidak stabil atau berkedip, gunakan Tracking (Anti Goyang) untuk memperbaikinya. Ini adalah penyempurnaan.

**ASPECT RATIO (RASIO ASPEK)**—Untuk memilih rasio aspek dalam menyesuaikan tampilan gambar. Pilihannya adalah: Origin (Awal), 16:10, dan 4:3.

- Origin (Awal) — Pilih Origin (Awal) untuk mempertahankan rasio aspek proyektor gambar berdasarkan sumber input.
- 16:10 — Sumber input akan diskala agar sesuai dengan lebar layar untuk memproyeksikan gambar di layar 16:10.
- 4:3 — Sumber input akan diskala agar sesuai dengan layar dan memproyeksikan gambar 4:3.

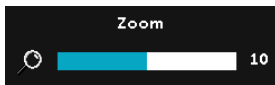
**ZOOM**—Tekan  dan  untuk men-zoom dan melihat gambar.



Sesuaikan skala gambar dengan menekan  atau , kemudian tekan  untuk hanya melihat di remote control.

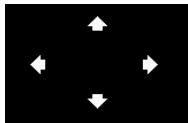

**ZOOM NAVIGATION (NAVIGASI ZOOM)**—Tekan  untuk membuka menu **Zoom Navigation (Navigasi Zoom)**.

Gunakan , , ,  untuk menavigasi di layar proyeksi.

**3D FORMAT (FORMAT 3D)**—Untuk memilih format 3D. Pilihannya adalah: Side By Side (Berdampingan), Side By Side Full (Berdampingan Penuh), Top/Bottom (Atas/Bawah), dan Top/Bottom Full (Atas/Bawah Penuh).

**3D SYNC INVERT (KEBALIKAN SINKRONISASI 3D)**—Jika terlihat gambar lain atau bertumpuk sewaktu mengenakan kacamata 3D DLP, Anda mungkin harus menjalankan 'Invert' (Kebalikan) agar urutan gambar kiri/kanan sesuai dan mendapatkan gambar yang benar. (Untuk kacamata 3D DLP)



#### **CATATAN:**

- 1 Bila ingin menikmati pengalaman 3D, Anda memerlukan beberapa komponen lainnya yang mencakup:
  - a Kacamata 3D "Aktif" dengan DLP Link™.
  - b Konten 3D. Lihat "Catatan 2".
  - c Pemutar 3D.
- 2 Berikut adalah dukungan HDMI 1.4a 3D dan kecepatan refresh:
  - a Paket Bingkai 1280x720p@50 Hz
  - b Paket Bingkai 1280x720p@59,94/60 Hz
  - c Paket Bingkai 1920x1080p@23,98/24 Hz
  - d 1920x1080i@50 Hz Berdampingan Separuh
  - e 1920x1080i@59,94/60 Hz Berdampingan Separuh
  - f 1280x720p@50 Hz Atas dan Bawah



- g 1280x720p@59,94/60 Hz Atas dan Bawah
- h 1920x1080p@23,98/24 Hz Atas dan Bawah

**DISPLAY SETTINGS (PENGATURAN TAMPILAN) (DALAM MODE VIDEO)**—Pilih, kemudian tekan  untuk membuka pengaturan tampilan. Berikut adalah pilihan yang tersedia dalam menu pengaturan tampilan:

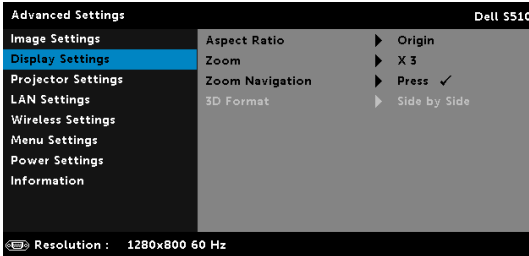



**ASPECT RATIO (RASIO ASPEK)**—Untuk memilih rasio aspek dalam menyesuaikan tampilan gambar. Pilihannya adalah: Origin (Awal), 16:10, dan 4:3.

- Origin (Awal) — Pilih Origin (Awal) untuk mempertahankan rasio aspek proyektor gambar berdasarkan sumber input.
- 16:10 — Sumber input akan diskala agar sesuai dengan lebar layar untuk memproyeksikan gambar di layar 16:10.
- 4:3 — Sumber input akan diskala agar sesuai dengan layar dan memproyeksikan gambar 4:3.

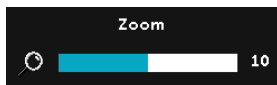

**ZOOM**—Tekan  dan  untuk men-zoom dan melihat gambar.

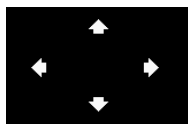

Sesuaikan skala gambar dengan menekan  atau , kemudian tekan  untuk hanya melihat di remote control.



**ZOOM NAVIGATION (NAVIGASI ZOOM)**—Tekan  untuk membuka menu Zoom Navigation (Navigasi Zoom).

Gunakan     untuk menavigasi di layar proyeksi.

**3D FORMAT (FORMAT 3D)**—Untuk memilih format 3D. Pilihannya adalah: Side By Side (Berdampingan), Side By Side Full (Berdampingan Penuh), Top/Bottom (Atas/Bawah), dan Top/Bottom Full (Atas/Bawah Penuh).

**3D SYNC INVERT (KEBALIKAN SINKRONISASI 3D)**—Jika terlihat gambar lain atau bertumpuk sewaktu mengenakan kacamata 3D DLP, Anda mungkin harus menjalankan 'Invert' (Kebalikan) agar urutan gambar kiri/kanan sesuai dan mendapatkan gambar yang benar. (Untuk kacamata 3D DLP)

## CATATAN:

- 1 Bila ingin menikmati pengalaman 3D, Anda memerlukan beberapa komponen lainnya yang mencakup:
  - a Kacamata 3D "Aktif" dengan DLP Link™.
  - b Konten 3D. Lihat "Catatan 2".
  - c Pemutar 3D.
- 2 Berikut adalah dukungan HDMI 1.4a 3D dan kecepatan refresh:
  - a Paket Bingkai 1280x720p@50 Hz
  - b Paket Bingkai 1280x720p@59,94/60 Hz
  - c Paket Bingkai 1920x1080p@23,98/24 Hz
  - d 1920x1080i@50 Hz Berdampingan Separuh
  - e 1920x1080i@59,94/60 Hz Berdampingan Separuh
  - f 1280x720p@50 Hz Atas dan Bawah
  - g 1280x720p@59,94/60 Hz Atas dan Bawah
  - h 1920x1080p@23,98/24 Hz Atas dan Bawah

**PROJECTOR SETTINGS (PENGATURAN PROYEKTOR)**—Pilih, kemudian tekan  untuk membuka pengaturan proyektor. Berikut adalah pilihan yang tersedia dalam menu pengaturan proyektor:

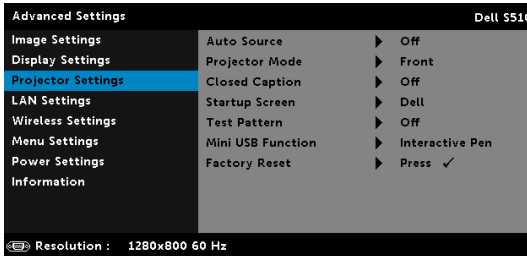

**AUTO SOURCE (SUMBER OTOMATIS)**—Pilih Off (Tidak Aktif) (default) untuk mengunci sinyal input aktif. Jika tombol Source (Sumber) ditekan saat mode Auto Source (Sumber Otomatis) diatur ke Off (Tidak Aktif) (Tidak Aktif), Anda dapat memilih sinyal input secara manual. Pilih On (Aktif) untuk mendeteksi sinyal input yang tersedia secara otomatis. Jika tombol Source ditekan saat proyektor aktif, proyektor akan secara otomatis mencari sinyal input lainnya yang tersedia.

**PROJECTOR MODE (MODE PROYEKTOR)**—Untuk memilih mode proyektor, tergantung pada pemasangan proyektor.

- Rear Projection-Wall Mount (Proyeksi Belakang-untuk Pemasangan di Dinding) — Proyektor akan membalik dan memutar posisi gambar. Gambar dapat diproyeksikan dari belakang layar transparan dengan proyeksi di dinding (untuk proyeksi biasa).

- Front Projection-Wall Mount (Proyeksi Depan-untuk Pemasangan di Dinding) — Proyektor akan memutar posisi gambar untuk proyeksi di dinding.

**CLOSED CAPTION (TEKS GAMBAR)**—Pilih **On (Aktif)** untuk mengaktifkan teks gambar dan membuka menu teks gambar. Tetapkan pilihan teks gambar yang sesuai: CC1, CC2, CC3, dan CC4.

 **CATATAN:**

- 1 Pilihan teks gambar hanya tersedia untuk NTSC.
- 2 Teks gambar hanya dapat diaktifkan melalui input Video Komposit.

**STARTUP SCREEN (LAYAR PENGAKTIFAN)**—Pilihan default adalah logo Dell sebagai wallpaper. Anda juga dapat menggunakan pilihan Capture Screen (Pengambilan Gambar Layar) untuk mengambil gambar tampilan di layar. Pesan berikut akan ditampilkan di layar.

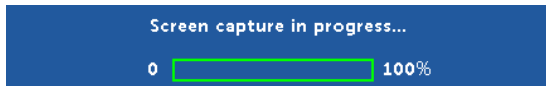

 **CATATAN:** Untuk mengambil gambar penuh, pastikan sinyal input yang tersambung ke proyektor adalah resolusi 1280 x 800.

**TEST PATTERN (POLA PENGUJIAN)**—Test Pattern (Pola Pengujian) digunakan untuk menguji fokus dan resolusi.

Anda dapat mengaktifkan atau menonaktifkan **Test Pattern (Pola Pengujian)** dengan memilih **Off (Tidak Aktif)**, **1**, atau **2**.

Test Pattern (Pola Pengujian) 1:

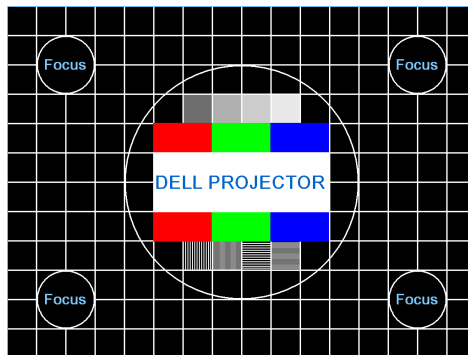

Test Pattern (Pola Pengujian) 2:



**MINI USB FUNCTION (FUNGSI MINI USB)**—Untuk memilih **Pena Interaktif (Pena Interaktif)** atau **Remote Pg Ctrl (Ktrl Hal. Jauh) (Ktrl Hal. Jauh)**.

**FACTORY RESET (PENGATURAN ULANG PABRIK)**—Pilih Confirm (Konfirmasi), lalu tekan  untuk mengatur ulang semua pengaturan ke default pabrik. Pesan peringatan di bawah ini akan ditampilkan:

**Resetting to factory default**

Item yang diatur ulang termasuk sumber komputer dan pengaturan sumber Video.

**LAN SETTINGS (PENGATURAN LAN)**—Pilih, kemudian tekan  untuk membuka pengaturan LAN. Berikut adalah pilihan yang tersedia dalam menu pengaturan LAN:

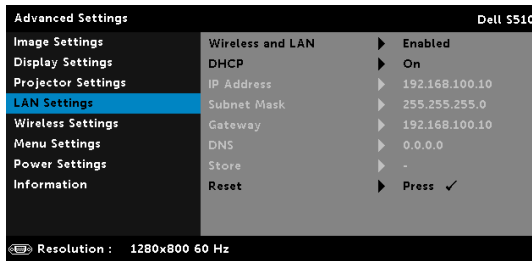

**WIRELESS AND LAN (NIRKABEL DAN LAN)**—Pilih **Enabled (Aktifkan)** untuk mengaktifkan fungsi Wireless and LAN (Nirkabel dan LAN). Pilih **Disabled (Nonaktifkan)** untuk menonaktifkan fungsi Wireless and LAN (Nirkabel dan LAN).

**DHCP**—Jika terdapat server DHCP di jaringan yang tersambung dengan proyektor, alamat IP akan secara otomatis diperoleh bila DHCP diatur ke On (Aktif). Jika DHCP Off (Tidak Aktif), tetapkan IP Address (Alamat IP), Subnet Mask, dan Gateway secara manual. Gunakan  dan  untuk memilih nomor IP Address (Alamat IP), Subnet Mask, dan Gateway. Tekan Enter untuk mengkonfirmasi setiap nomor, kemudian gunakan  dan  untuk menetapkan item berikutnya.

**IP ADDRESS (ALAMAT IP)**—Secara otomatis atau manual menetapkan alamat IP ke proyektor yang tersambung ke jaringan.

**SUBNET MASK**—Mengkonfigurasi Subnet Mask sambungan jaringan.

**GATEWAY**—Memeriksa alamat Gateway dengan administrator jaringan/sistem jika dikonfigurasi secara manual.

**DNS**—Memeriksa alamat IP Server DNS dengan administrator jaringan/sistem jika dikonfigurasi secara manual.

**STORE (SIMPAN)**—Tekan  untuk menyimpan perubahan yang dilakukan dalam pengaturan konfigurasi jaringan.



## CATATAN:

- Gunakan tombol  dan  untuk memilih IP Address (Alamat IP), Subnet Mask, Gateway, DNS, dan Store (Simpan).
- Tekan tombol  untuk memasukkan IP Address (Alamat IP), Subnet Mask, Gateway, atau DNS untuk menetapkan nilai. (Pilihan yang ditetapkan disorot biru)
  - Gunakan tombol  dan  untuk menentukan pilihan.
  - Gunakan tombol  dan  untuk menetapkan nilai.
  - Setelah konfigurasi selesai, tekan tombol  untuk keluar.
- Setelah **IP Address (Alamat IP)**, **Subnet Mask**, **Gateway**, dan **DNS** ditetapkan, pilih **Store (Simpan)**, kemudian tekan tombol  untuk menyimpan pengaturan.
- Jika memilih **Store (Simpan)** tanpa menekan tombol **Enter**, sistem akan menyimpan pengaturan awal.

**RESET (ATUR ULANG)**—Pilih  untuk mengatur ulang konfigurasi jaringan.

**WIRELESS SETTINGS (PENGATURAN NIRKABEL)**—Pilih, kemudian tekan  untuk membuka pengaturan nirkabel. Berikut adalah pilihan yang tersedia dalam menu pengaturan nirkabel:

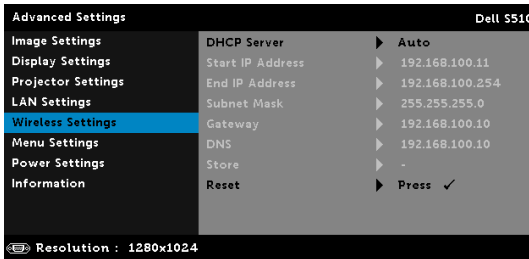

**DHCP SERVER (SERVER DHCP)**—Untuk mengaktifkan server DHCP nirkabel.

**START IP ADDRESS (ALAMAT IP AWAL)**—Menetapkan secara otomatis atau manual Start IP address (Alamat IP Awal) server DHCP ke proyektor yang tersambung ke jaringan nirkabel.

**END IP ADDRESS (ALAMAT IP AKHIR)**—Menetapkan secara otomatis atau manual End IP address (Alamat IP Akhir) server DHCP ke proyektor yang tersambung ke jaringan nirkabel.

**SUBNET MASK**—Mengkonfigurasi Subnet Mask sambungan nirkabel.

**GATEWAY**—Memeriksa alamat Gateway dengan administrator jaringan/sistem jika dikonfigurasi secara manual.

**DNS**—Memeriksa alamat IP Server DNS dengan administrator jaringan/sistem jika dikonfigurasi secara manual.

**STORE (SIMPAN)**—Tekan  untuk menyimpan perubahan yang dibuat dalam pengaturan konfigurasi nirkabel.

### **CATATAN:**

- 1 Gunakan tombol  dan  untuk memilih IP Address (Alamat IP), Subnet Mask, Gateway, DNS, dan Store (Simpan).
- 2 Tekan tombol  untuk memasukkan IP Address (Alamat IP), Subnet Mask, Gateway, atau DNS untuk menetapkan nilai. (Pilihan yang ditetapkan disorot biru)
  - a Gunakan tombol  dan  untuk menentukan pilihan.
  - b Gunakan tombol  dan  untuk menetapkan nilai.
  - c Setelah konfigurasi selesai, tekan tombol  untuk keluar.
- 3 Setelah **IP Address (Alamat IP)**, **Subnet Mask**, **Gateway**, dan **DNS** ditetapkan, pilih **Store (Simpan)**, kemudian tekan tombol  untuk menyimpan pengaturan.
- 4 Jika memilih **Store (Simpan)** tanpa menekan tombol **Enter**, sistem akan menyimpan pengaturan awal.

**RESET (ATUR ULANG)**—Pilih  untuk mengatur ulang konfigurasi nirkabel.

**MENU SETTINGS (PENGATURAN MENU)**—Pilih, kemudian tekan  untuk membuka pengaturan menu. Berikut adalah pilihan yang terdapat dalam pengaturan menu:

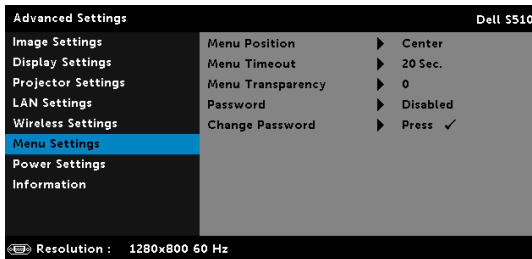

**MENU POSITION (POSISI MENU)**—Untuk mengubah posisi menu OSD di layar.

**MENU TIMEOUT (BATAS WAKTU MENU)**—Untuk mengatur batas waktu OSD. Secara default, OSD akan terhapus setelah 20 detik tanpa aktivitas.

**MENU TRANSPARENCY (TRANSPARANSI MENU)**—Pilih untuk mengubah tingkat transparansi latar belakang OSD.

**PASSWORD (SANDI)**—Bila Password Protect (Proteksi Sandi) diaktifkan, layar Password Protect (Proteksi Sandi) yang meminta Anda memasukkan sandi akan ditampilkan bila konektor daya dipasang ke

output listrik dan daya untuk proyektor telah dihidupkan terlebih dulu. Secara default, fungsi ini dinonaktifkan. Anda dapat mengaktifkan fitur ini dengan memilih **Enabled (Aktifkan)**. Jika sandi telah ditetapkan sebelumnya, masukkan sandi lebih dulu, lalu pilih fungsi. Fitur keamanan sandi ini akan diaktifkan saat berikutnya proyektor dihidupkan. Jika fitur ini diaktifkan, Anda akan diminta memasukkan sandi proyektor setelah proyektor dihidupkan:

**1** Permintaan input sandi pertama kali:

- a** Buka **Menu Settings (Pengaturan Menu)**, tekan , lalu pilih **Password (Sandi)** untuk mengaktifkan pengaturan sandi.

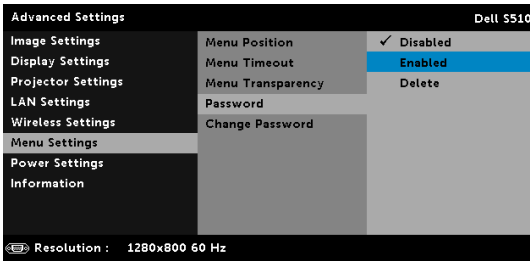

- b** Mengaktifkan fungsi Password (Sandi) akan menampilkan layar perubahan. Masukkan angka 4 digit dari layar, kemudian tekan .

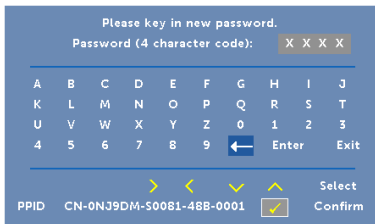

- c** Untuk mengkonfirmasi, masukkan kembali sandi.  
**d** Jika verifikasi sandi berhasil, Anda dapat melanjutkan dengan mengakses fungsi dan utilitas proyektor.

**2** Jika sandi yang dimasukkan salah, Anda akan diberi dua kesempatan lagi. Setelah tiga upaya yang tidak valid, proyektor akan mati secara otomatis.



**CATATAN:** Jika Anda lupa sandi, hubungi DELL atau staf layanan resmi.

- 3** Untuk menonaktifkan fungsi sandi, gunakan pilihan **Disabled (Nonaktifkan)** untuk menutup fungsi.  
**4** Untuk menghapus sandi, gunakan pilihan **Delete (Hapus)**.

**CHANGE PASSWORD (UBAH SANDI)**—Masukkan sandi sebelumnya. Setelah itu, masukkan sandi baru dan konfirmasi kembali sandi baru.

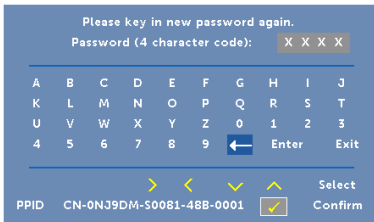
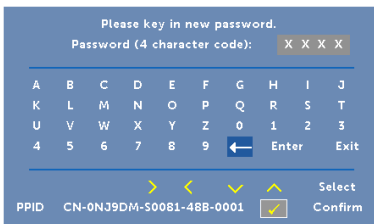
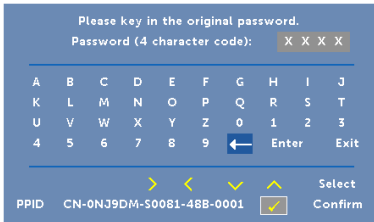

**POWER SETTINGS (PENGATURAN DAYA)**—Pilih, kemudian tekan  untuk membuka pengaturan daya. Berikut adalah pilihan yang tersedia dalam menu pengaturan daya:

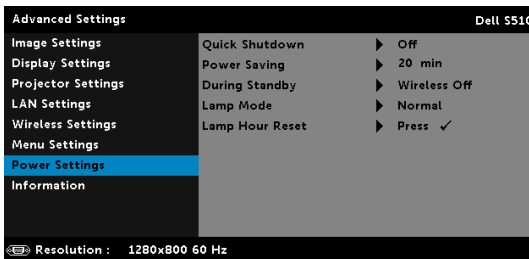



**QUICK SHUTDOWN (MATIKAN CEPAT)**—Pilih On (Aktif) untuk mematikan proyektor dengan sekali menekan tombol Daya. Fungsi ini juga dapat mematikan proyektor secara cepat dengan kecepatan kipas yang ditingkatkan. Sedikit noise akustik yang lebih tinggi akan terjadi saat proyektor dimatikan dengan cepat.



**CATATAN:** Sebelum proyektor kembali dihidupkan, tunggu selama 60 detik hingga suhu internal stabil. Diperlukan waktu yang lebih lama untuk menghidupkan proyektor jika segera dihidupkan. Kipas pendingin akan berjalan pada kecepatan penuh kurang lebih selama 30 detik untuk menstabilkan suhu internal.

**POWER SAVING (HEMAT DAYA)**—Secara default, proyektor ditetapkan untuk beralih ke mode hemat daya setelah 20 menit tanpa aktivitas. Pesan peringatan hitungan mundur 60 detik akan ditampilkan di layar sebelum beralih ke mode hemat daya. Tekan tombol apapun saat hitungan mundur berjalan untuk menghentikan mode hemat daya.

Anda juga dapat menetapkan jangka waktu penundaan yang berbeda untuk beralih ke mode hemat daya. Jangka waktu penundaan adalah waktu tunggu proyektor tanpa sinyal input.

Jika sinyal input tidak terdeteksi selama jangka waktu penundaan, proyektor akan mati. Untuk menghidupkan proyektor, tekan tombol Daya.

**DURING STANDBY (SELAMA SIAGA)**—Pilih Wireless On (Nirkabel Aktif) atau Wireless Off (Nirkabel Tidak Aktif) untuk mengaktifkan/menonaktifkan modul Wireless/LAN (Nirkabel/LAN) sewaktu proyektor dalam kondisi siaga (pilihan default adalah Wireless Off (Nirkabel Tidak Aktif)).

**LAMP MODE (MODE LAMPU)**—Untuk memilih antara mode Normal, ECO (Ekonomis), Dynamic (Dinamis), atau Extreme Dimming (Redup Ekstrem).

Mode Normal beroperasi pada tingkat daya penuh. Mode ECO (Ekonomis) beroperasi pada tingkat daya lebih rendah yang dapat memberikan masa pakai lampu lebih lama, pengoperasian yang lebih tenang, dan cahaya lampu yang lebih redup di layar.

**DYNAMIC (DINAMIS)**—Pilih, lalu tekan  untuk mengaktifkan fitur dinamis.

**EXTREME DIMMING (REDUP EKSTREM)**—Pilih, lalu tekan  untuk mengaktifkan fitur redup ekstrem.

**LAMP HOUR RESET (PENGATURAN ULANG JAM LAMPU)**—Tekan  lalu gunakan pilihan Confirm (Konfirmasikan) untuk mengatur ulang jam lampu.

**INFORMATION (INFORMASI)**—Menu informasi akan menampilkan pengaturan aktif proyektor S510.

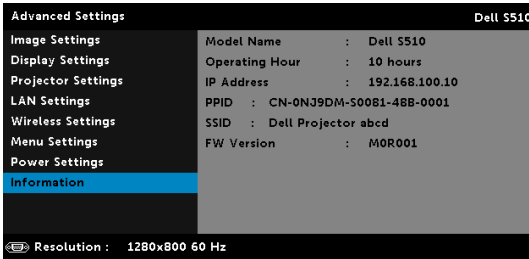

## LANGUAGE (BAHASA)

Untuk menetapkan bahasa OSD. Tekan  untuk membuka menu Language (Bahasa).



## HELP (Bantuan)

Jika mengalami masalah dengan proyektor, Anda dapat mengakses menu bantuan untuk mengatasi masalah.

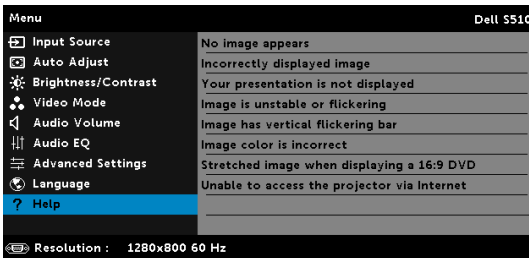

## Pengenalan Multimedia

Format multimedia yang didukung:

### Format Foto

Jenis Gambar (Nama Ekstensi)	Subjenis	Jenis Pengkodean	Piksel Maksimum
GIF			8000 x 8000
PNG			8000 x 8000
BMP			8000 x 8000
JPEG/JPG	Garis dasar	YUV420	8000 x 8000
		YUV422	
		YUV440	
		YUV444	
	Progresif	YUV420	8000 x 8000
		YUV422	
		YUV440	
		YUV444	

### Format Video

Format File	Resolusi Maks.	Kecepatan Bit Maks. (bps)	Layar Maks.	Format Audio
JPEG Bergerak	1920 x 1080, 30fps	20 Mbps	1080p, 60 Hz	LPCM
AVI	1920 x 1080, 30fps	20 Mbps	1080p, 60 Hz	MPEG-1 Layer 3
MPEG-4	1920 x 1080, 30fps	20 Mbps	1080p, 60 Hz	
MOV	1920 x 1080, 30fps	20 Mbps	1080p, 60 Hz	
ASF	1920 x 1080, 30fps	20 Mbps	1080p, 60 Hz	
MKV	1920 x 1080, 30fps	20 Mbps	1080p, 60 Hz	
WMV	1920 x 1080, 30fps	20 Mbps	1080p, 60 Hz	WMA

## Format Musik

<b>Jenis Musik (Nama Ekstensi)</b>	<b>Kecepatan Sampel Maks. (KHz)</b>	<b>Kecepatan Bit Maks. (Kbps)</b>
LPCM	48 KHz	320 Kbps
MPEG-1 Layer 3	48 KHz	320 Kbps
WMA	48 KHz	320 Kbps
WAV	48 KHz	320 Kbps
OGG	48 KHz	320 Kbps

## Cara mengkonfigurasi Jenis File untuk Multimedia dengan USB

 **CATATAN:** Jika Anda ingin menggunakan fungsi USB multimedia, flash disk USB harus dipasang ke proyektor.

Untuk memutar file Foto, Video, atau Musik di proyektor, ikuti langkah-langkah berikut:

- 1 Sambungkan kabel daya dan hidupkan proyektor dengan menekan tombol daya.

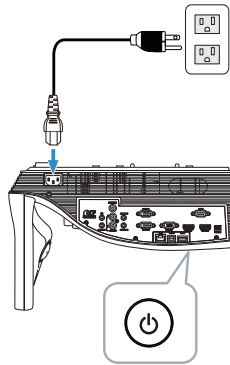

- 2 Pasang **flash disk USB** ke proyektor.

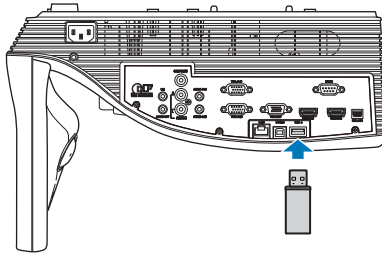

- 3 Tekan tombol **Menu** pada remote control.

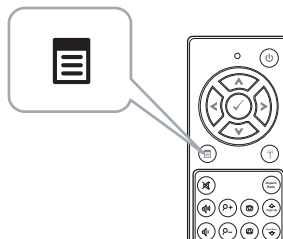

- 4 Akses menu **Input Source (Sumber Input)**, pilih **USB**, lalu pilih **USB Viewer (Penampil USB)** pada submenu.

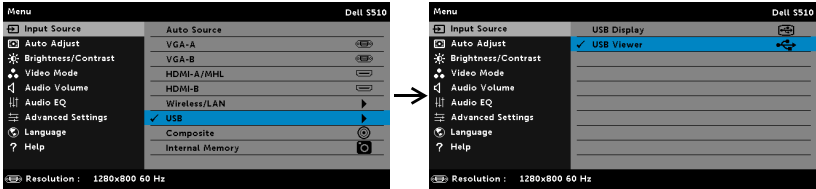

**USB Screen (Layer USB)** seperti yang ditunjukkan di bawah ini akan ditampilkan:

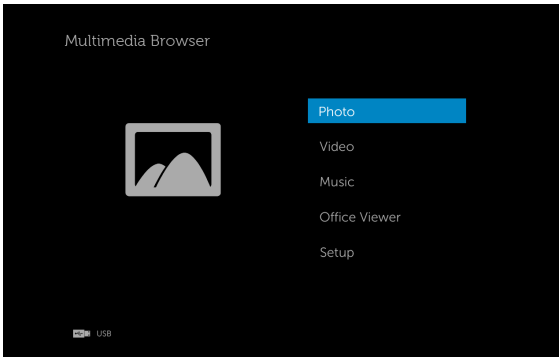

- 5 Pilih file multimedia: **Photo (Foto)**, **Video**, **Music (Musik)** atau **Office Viewer** lalu tekan  untuk memulai pemutaran. Atau gunakan pilihan **Setup (Konfigurasi)** untuk mengubah pengaturan multimedia. Lihat "Konfigurasi Multimedia" pada halaman 62.

## Cara mengkonfigurasi Jenis File untuk Multimedia dengan Memori Internal

Untuk memutar file Foto, Video, atau Musik di proyektor, ikuti langkah-langkah berikut:

- 1 Sambungkan kabel daya dan hidupkan proyektor dengan menekan tombol daya.

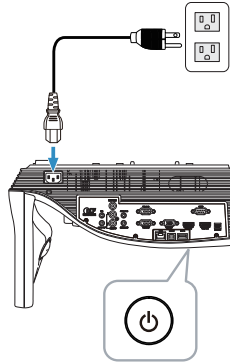

- 2 Tekan tombol **Menu** pada remote control.

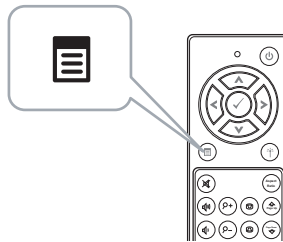

- 3 Akses menu **Input Source (Sumber Input)**, pilih sumber **Internal Memory (Memori Internal)**.

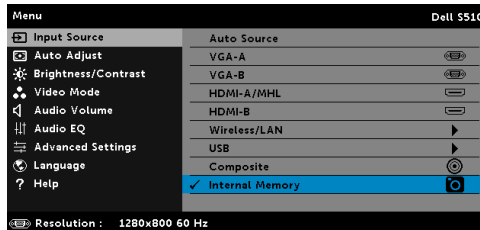

**Internal Memory Screen (Layar Memori Internal)** seperti yang ditunjukkan di bawah ini akan ditampilkan:

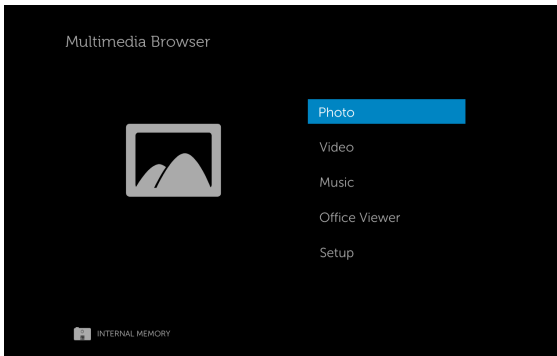

- 4 Pilih file multimedia: **Photo (Foto)**, **Video**, **Music (Musik)** atau **Office Viewer** lalu tekan  untuk memulai pemutaran. Atau gunakan pilihan **Setup (Konfigurasi)** untuk mengubah pengaturan multimedia. Lihat "Konfigurasi Multimedia" pada halaman 62.







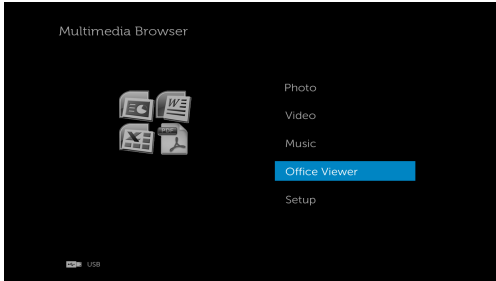

## Office Viewer untuk USB dan Memori Internal

Fitur Office Viewer memungkinkan Anda untuk menggunakan MS Excel, MS Word, MS PowerPoint, dan file PDF.



### Pengenalan Tombol

Gunakan tombol atas, bawah, kiri, dan kanan untuk menavigasi dan tombol  di remote control untuk memilih.

Tombol	Atas 	Bawah 	Kiri 	Kanan 	Enter 	Menu 
	Tidak ada fungsi	Tidak ada fungsi	Halaman sebelumnya	Halaman Berikutnya	Tidak ada fungsi	Kembali ke menu sebelumnya

## KONFIGURASI Multimedia untuk USB dan Memori Internal

Menu konfigurasi multimedia memungkinkan Anda mengubah pengaturan untuk Foto, Video, dan Musik.



**CATATAN:** Menu serta pengaturan konfigurasi Multimedia sama untuk USB dan Memori Internal.

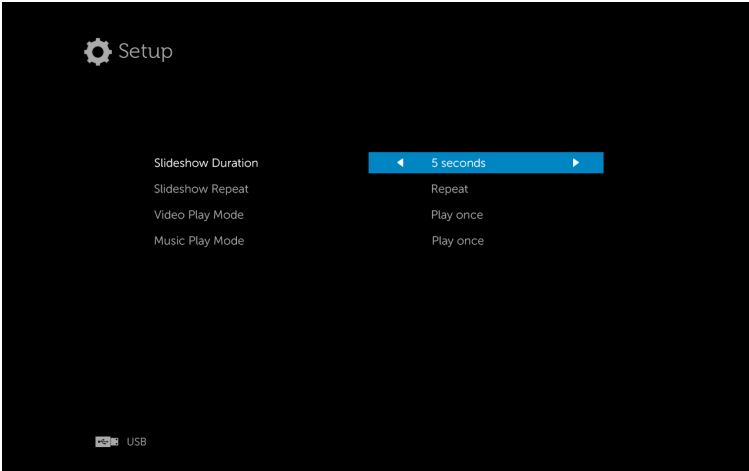

**SLIDESHOW DURATION (DURASI TAMPILAN SLIDE)**—Tekan ◀ atau ▶ untuk memilih interval tampilan slide. Gambar akan secara otomatis beralih ke foto berikutnya setelah waktu habis. Pilihannya adalah: 5 seconds (5 detik), 10 seconds (10 detik), 30 seconds (30 detik), dan 1 minute (1 menit).

**SLIDESHOW REPEAT (PENGULANGAN TAMPILAN SLIDE)**—Tekan ◀ atau ▶ untuk memilih pengulangan tampilan slide sebagai Repeat (Ulang) atau No Repeat (Jangan Diulang).

**VIDEO PLAY MODE (MODE PEMUTARAN VIDEO)**—Tekan ◀ atau ▶ untuk memilih mode pemutaran film. Pilihannya adalah: **Play once (Putar sekali)**, **Repeat item (Ulangi item)**, **Repeat folder (Ulangi folder)**, dan **Shuffle (Acak)**.

**MUSIC PLAY MODE (MODE PEMUTARAN MUSIK)**—Tekan ◀ atau ▶ untuk memilih mode pemutaran film. Pilihannya adalah: **Play once (Putar sekali)**, **Repeat item (Ulangi item)**, **Repeat folder (Ulangi folder)**, dan **Shuffle (Acak)**.

## Menggunakan Intel® Wireless Display (WiDi)



**CATATAN:** Komputer Anda harus memiliki persyaratan sistem Intel® Wireless Display berikut:

Komponen Sistem	Persyaratan
Prosesor	Salah satu prosesor berikut diperlukan: Prosesor Perangkat Bergerak Intel® Core™ i3/i5/i7 Generasi Kedua Prosesor Perangkat Bergerak dan Desktop Intel® Core™ i3/i5/i7 Generasi Ketiga Prosesor Perangkat Bergerak dan Desktop Intel® Core™ i3/i5/i7 Generasi Keempat Prosesor Intel® Pentium® N3510 Prosesor Intel® Celeron® N2805 Prosesor Intel® Celeron® N2810 Prosesor Intel® Celeron® N2910 Prosesor Intel® Atom® Z3740 Prosesor Intel® Atom® Z3740D Prosesor Intel® Atom® Z3770 Prosesor Intel® Atom® Z3770D
Grafis	Salah satu solusi grafis berikut diperlukan: Intel® Iris™ Pro Graphics 5200 Intel® Iris™ Graphics 5100 Intel® HD Graphics 5000 Intel® HD Graphics 4600 Intel® HD Graphics 4400 Intel® HD Graphics 4200 Intel® HD Graphics 4000 Intel® HD Graphics 3000 (perangkat bergerak) Intel® HD Graphics 2500 Intel® HD Graphics 2000 (perangkat bergerak)

Wireless (Nirkabel)	<p>Salah satu adapter nirkabel berikut diperlukan:</p> <p>Intel® Centrino® Wireless-N 1000, 1030, 2200, atau 2230</p> <p>Intel® Centrino® Wireless-N 2200 untuk Desktop</p> <p>Intel® Centrino® Advanced-N 6200, 6205, 6230, atau 6235</p> <p>Intel® Centrino® Advanced-N 6205 untuk Desktop</p> <p>Intel® Centrino® Wireless-N + WiMAX 6150</p> <p>Intel® Centrino® Advanced-N + WiMAX 6250</p> <p>Intel® Centrino® Ultimate-N 6300</p> <p>Intel® Dual Band Wireless-N 7260</p> <p>Intel® Dual Band Wireless-AC 7260</p> <p>Intel® Dual Band Wireless-AC 7260 untuk Desktop</p> <p>Intel® Dual Band Wireless-AC 3160</p> <p>Intel® Wireless-N 7260</p> <p>Broadcom BCM43228</p> <p>Broadcom BCM43241</p> <p>Broadcom BCM4352</p>
Perangkat Lunak	<p>Intel® My Wi-Fi Technology (Intel® MWT) dan Intel® Wireless Display yang harus diinstal, lalu diaktifkan terlebih dulu.</p>
Sistem operasi	<p>Salah satu sistem operasi berikut diperlukan:</p> <p>Microsoft Windows 7</p> <p>Microsoft Windows 8</p> <p>Microsoft Windows 8.1</p>

Untuk informasi terbaru, kunjungi situs web Intel® WiDi di [www.intel.com/go/widi](http://www.intel.com/go/widi)

## Mengaktifkan Intel® WiDi di Proyektor

- 1 Pasang kabel daya, lalu tekan tombol daya.

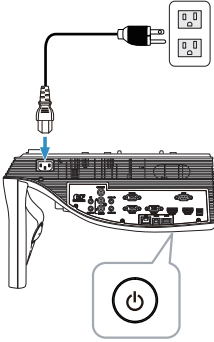

- 2 Tekan tombol **Menu** pada remote control.

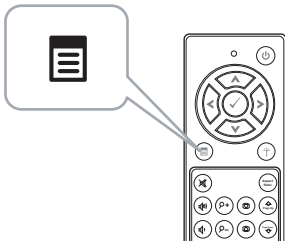

**CATATAN:** Gunakan tombol , ,  dan  untuk menavigasi serta  untuk memilih.

- 3 Akses menu **Input Source (Sumber Input)**, pilih **Wireless/LAN (Nirkabel/LAN)**, lalu pilih **Intel® WIDI/Miracast** pada submenu.

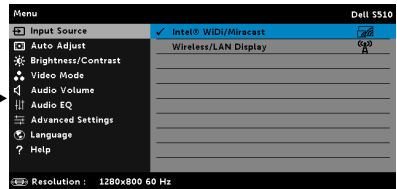
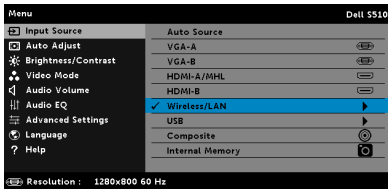

Intel® WiDi Guide Screen (Layar Panduan) seperti ditunjukkan di bawah ini akan ditampilkan:



- 4 Catat **NAMA ADAPTER** dan **KODE PIN**. Informasi tersebut akan diperlukan untuk log in di lain waktu.

## Menggunakan Intel® WiDi Dengan Microsoft Windows 7 dan Windows 8



**CATATAN:** Dapatkan Perangkat Lunak Intel® WiDi terbaru untuk memastikan pengalaman terbaik, kunjungi <http://www.intel.com/go/wirelessdisplayupdate>.

- 1 Ketik WiDi di panel pencarian Windows. Jika komputer dilengkapi Intel® WiDi internal, Anda akan melihat aplikasi "Intel® WiDi" dalam hasil pencarian.
- 2 Sambungkan komputer ke Proyektor Dell.

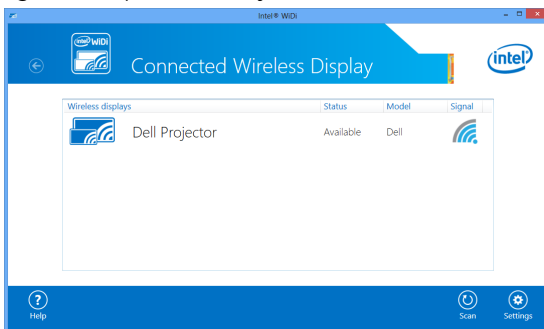

- 3 Masukkan Kode Keamanan sebagaimana diberikan pada Langkah 4 Mengaktifkan Intel® WiDi di Proyektor untuk konfirmasi pembuatan pasangan.

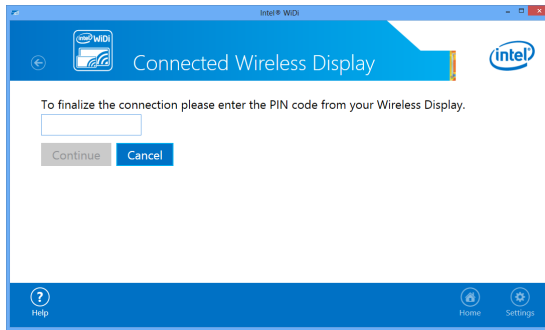

## Mengubah Nama Adapter Intel® WiDi

- 1 Pilih "Settings (Pengaturan)".

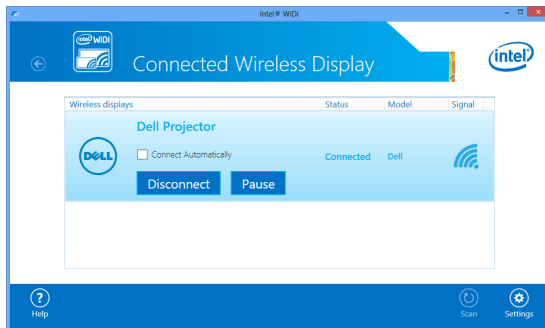

- 2 Pilih "Current Display Settings (Pengaturan Tampilan Aktif)".

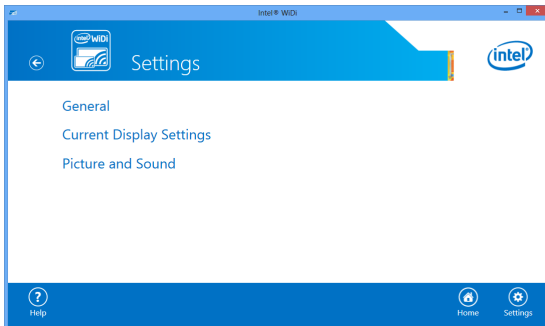

3 Anda dapat mengetik nama deskriptif baru untuk adapter.

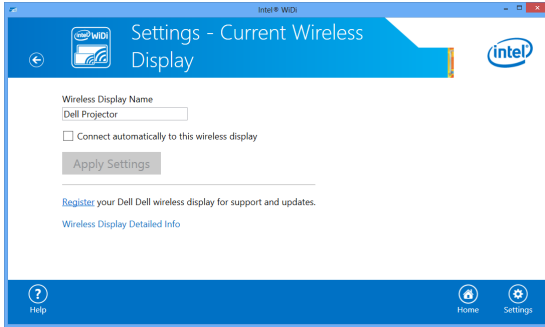

## Menggunakan Intel® WiDi Dengan Microsoft Windows 8.1



**CATATAN:** Akses fitur Intel® WiDi berbeda di Windows 8.1, dan perangkat lunak Intel® WiDi tidak diperlukan.

1 Tampilkan **Devices** Charm.

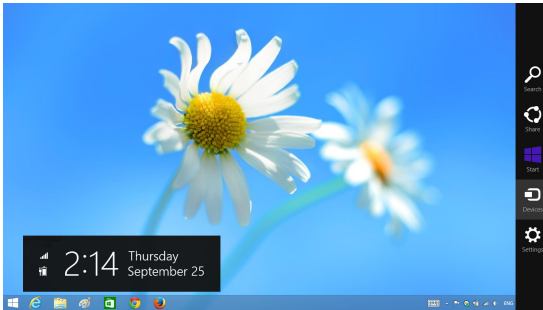

2 Pilih "**Project (Proyek)**".

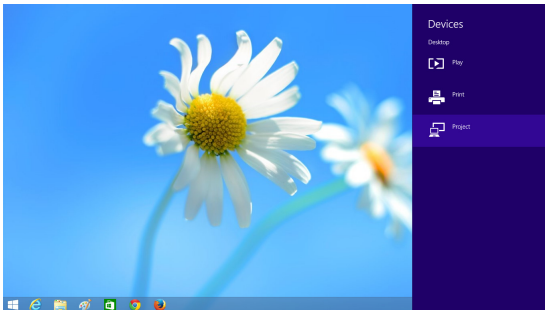



- 3 Pilih "Add a wireless display (Tambah layar nirkabel)".

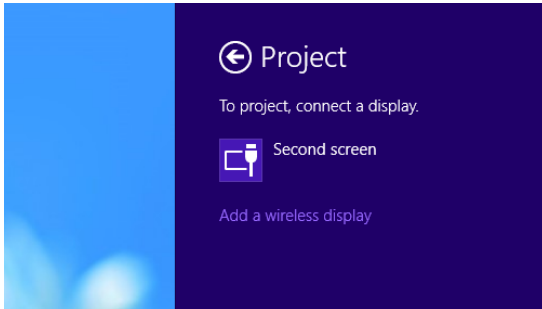

- 4 Pilih Dell Projector (Proyektor Dell) yang terdeteksi.

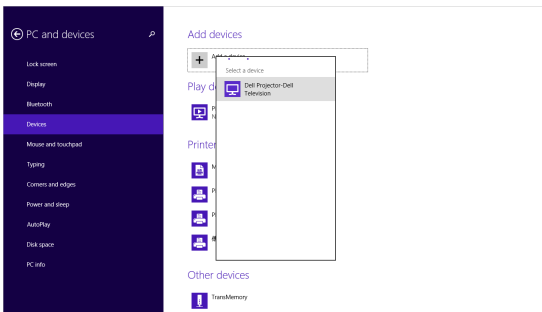

- 5 Masukkan PIN yang diberikan pada Langkah 4, Mengaktifkan Intel® WiDi di Proyektor untuk konfirmasi pembuatan pasangan.

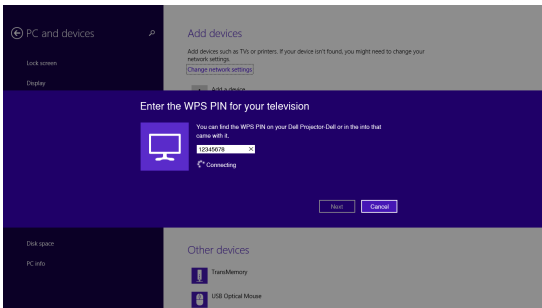

6 Layar akan diproyeksikan.



7 Untuk menyesuaikan mode proyeksi atau memutuskan sambungan, tampilkan Devices Charm, lalu pilih "**Project (Proyek)**". Atau, gunakan cara pintas "**Win + P**" untuk peralihan langsung.

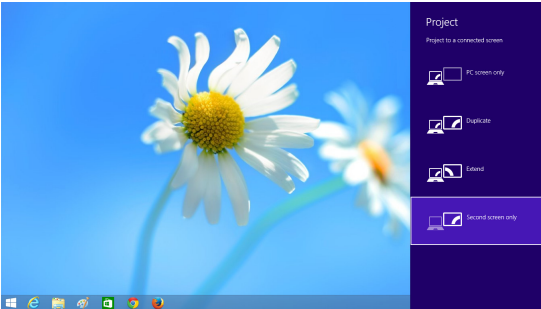

## Penginstalan Layar Nirkabel atau Layar LAN



**CATATAN:** Komputer harus memiliki persyaratan sistem minimum berikut:

Sistem operasi:

- Windows  
Microsoft Windows XP Home atau Professional Service pack 2 (32-bit disarankan), Windows Vista 32-bit, dan Windows 7 Home atau Professional 32-bit atau 64-bit, Windows 8 32-bit maupun 64-bit
- Mac  
MacBook dan versi yang lebih baru, MacOS 10.5 versi yang lebih baru

Perangkat Keras Minimum:

- a Intel Dual Core 1,4 MHz atau yang lebih cepat
- b Diperlukan RAM 256 MB, disarankan 512 MB atau lebih besar.
- c Kapasitas hard disk sebesar 10MB
- d Kartu grafis nVIDIA atau ATI dengan 64 MB VRAM atau versi yang lebih baru
- e Adapter Ethernet (10/100 bps) untuk sambungan Ethernet
- f Adapter WLAN yang didukung untuk sambungan WLAN (perangkat Wi-Fi 802.11b atau 802.11g atau 802.11n apapun yang kompatibel dengan NDIS)

browser Web

Microsoft Internet Explorer 6.0 atau 7.0 (disarankan) atau 8.0, Firefox 2.0, Safari 3.0, dan versi yang lebih baru

# Untuk Pengaturan Sistem Operasi Windows



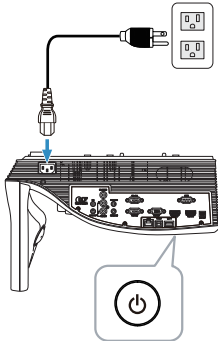

## Mengaktifkan Nirkabel atau LAN pada Proyektor

- 1 Pasang kabel daya, lalu tekan tombol daya.

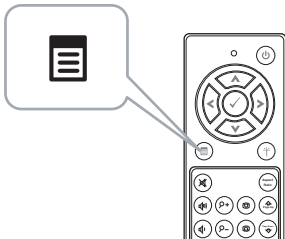

- 2 Tekan tombol **Menu** pada remote control.



**CATATAN:** Gunakan tombol , ,  dan  untuk menavigasi serta  untuk memilih.

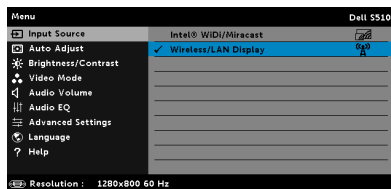
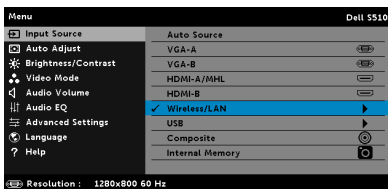

- 3 Akses menu **Input Source (Sumber Input)**, pilih **Wireless/LAN (Nirkabel/LAN)**, lalu pilih **Wireless/LAN Display (Nirkabel/Layar LAN)** pada submenu.



**Wireless Guide Screen (Layar Panduan Nirkabel)** seperti di bawah ini akan ditampilkan:

Connecting Your Projector via WiFi

For First-time Connection

1. Connect your computer to the projector's wireless network (SSID):  
  
Dell Projector abcd
2. Open web browser and enter the IP Address into your browser's address bar:  
  
192.168.100.10
3. Click on 'Download' and run the installation program  

Launch Projector Connection Manager to start projection

Access Code **2328**

**4** Catat **Wireless Network (Jaringan Nirkabel) (SSID)**, **IP Address (Alamat IP)**, dan **Access Code (Kode Akses)**. Informasi ini akan diperlukan untuk log in di lain waktu.

Untuk pengaturan Wireless display (Layar nirkabel), buka **Langkah 5**.

Untuk pengaturan LAN display (Layar LAN), buka **Langkah 11**.

## Menginstal Dell Projector Connection Manager di Komputer Secara Nirkabel

**5** Sambungkan komputer ke jaringan nirkabel Dell S510 abcd.

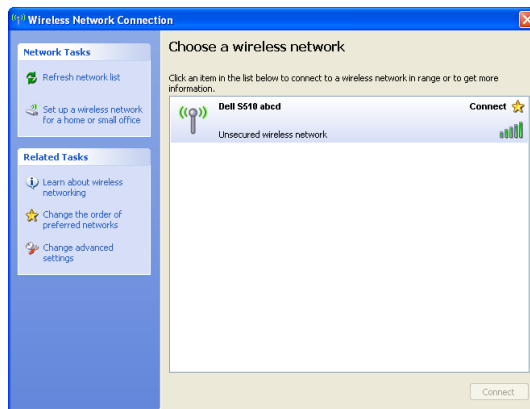



### CATATAN:

- Komputer harus memiliki fungsi jaringan nirkabel untuk mendeteksi sambungan.
- Setelah tersambung ke jaringan nirkabel Dell S510 abcd, konektivitas nirkabel ke jaringan nirkabel lain akan terputus.



**CATATAN:** Ingat untuk menonaktifkan semua proxy. (Di Microsoft® Windows Vista: Klik **Control Panel (Panel Kontrol)** → **Internet Options (Pilihan Internet)** → **Connections (Sambungan)** → **LAN Settings (Pengaturan LAN)**)

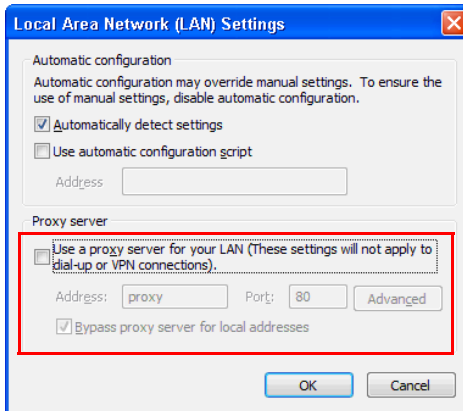

- 6 Buka browser Internet. Halaman web **S510 Web Management (Manajemen Web S501)** akan terbuka secara otomatis.



**CATATAN:** Jika halaman Web tidak terbuka secara otomatis, masukkan alamat IP (alamat IP default adalah 192.168.100.10) yang Anda catat dari layar proyektor di kolom alamat browser.

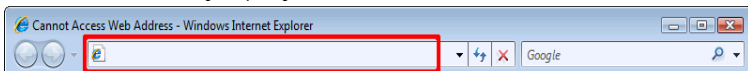

- 7 Halaman S510 Web Management (Manajemen Web S510) akan terbuka. Untuk penggunaan pertama kali, klik **Download**.

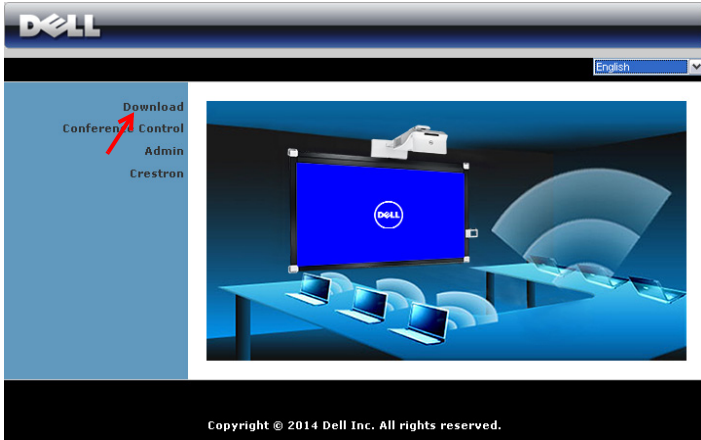

- 8 Pilih sistem operasi yang sesuai, lalu klik **Download**.

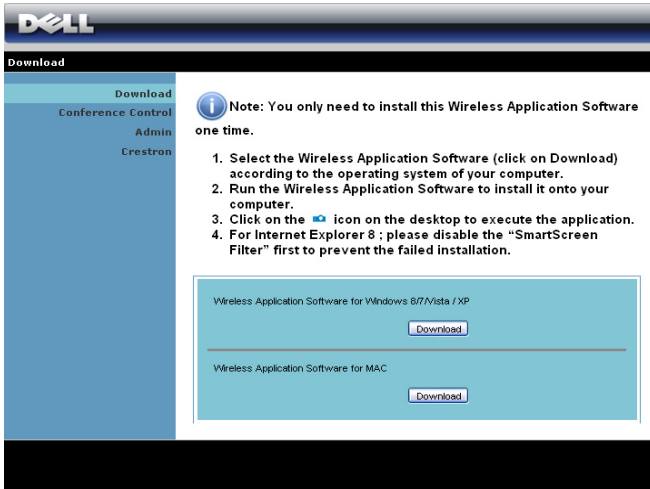

- 9 Klik **Run (Jalankan)** untuk melanjutkan penginstalan perangkat lunak satu kali.



**CATATAN:** Anda dapat memilih untuk menyimpan file dan menginstalnya di lain waktu. Untuk melakukannya, klik **Save (Simpan)**.

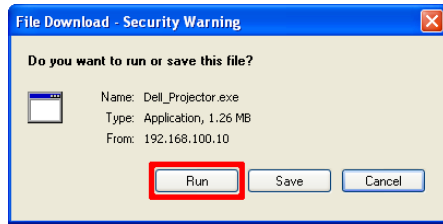

**CATATAN:** Fungsi proyeksi audio mengharuskan penginstalan driver tambahan hanya di Windows XP. Jika komputer belum menginstal driver, pesan pop-up akan muncul di layar yang meminta Anda menginstal driver yang diperlukan. Anda dapat men-download "Audio Projection Driver" dari situs Dell Support site di [dell.com/support](http://dell.com/support).



**CATATAN:** Jika Anda tidak dapat menginstal aplikasi karena hak yang tidak memadai di komputer, hubungi administrator jaringan.

- 10 Perangkat lunak penginstalan akan dijalankan. Untuk menyelesaikan konfigurasi, ikuti petunjuk di layar.

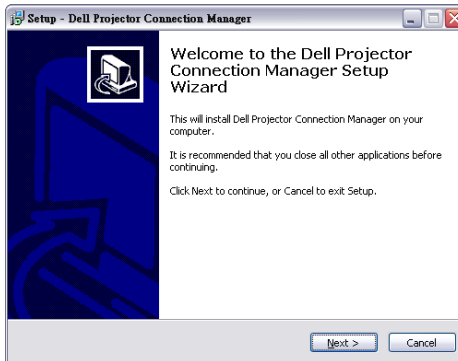



## Jalankan Manajer Sambungan Proyektor Dell

Setelah penginstalan selesai, program akan berjalan dan melakukan pencarian secara otomatis. Jika program tidak berjalan secara otomatis, Anda dapat mengklik ikon  dua kali di desktop untuk menjalankan aplikasi.

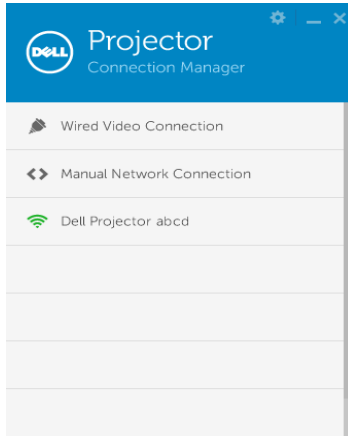

## Login

Log in dengan Kode Akses yang terdapat dalam Langkah 4 Penginstalan Layar Nirkabel atau Layar LAN, lalu klik OK.

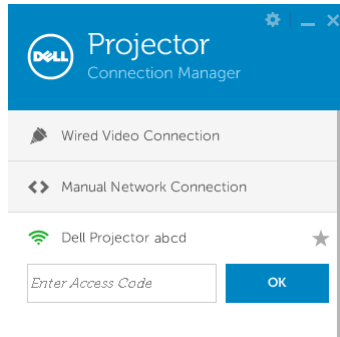

## Menginstal Dell Projector Connection Manager di Komputer Melalui LAN

- 11 Perangkat lunak penginstalan akan dijalankan. Untuk menyelesaikan konfigurasi, ikuti petunjuk di layar.

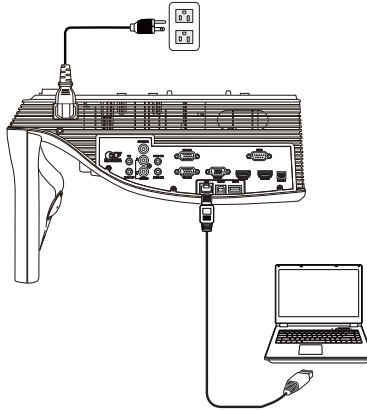

- 12 Ulangi **langkah 6-10** untuk menginstal Dell Projector Connection Manager.

## Jalankan dan Log In ke Dell Projector Connection Manager

Setelah penginstalan selesai, program akan berjalan dan melakukan pencarian secara otomatis. Jika program tidak berjalan secara otomatis, Anda dapat mengklik ikon  dua kali di desktop untuk menjalankan aplikasi.

- a Klik "**Manual Network Connection (Sambungan Jaringan Manual)**" (Gambar 1).
- b Buka **IP Address (Alamat IP)** (Gambar 2, alamat IP default: 192.168.100.10).
- c Buka **Access Code (Kode Akses)** (Gambar 3).

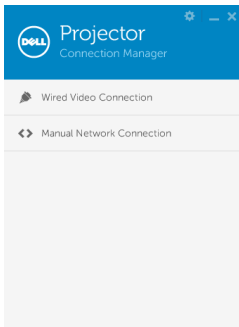

(Gambar 1)

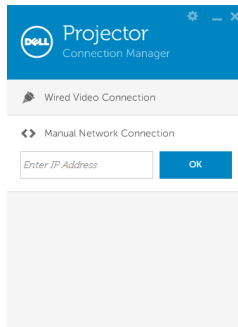

(Gambar 2)

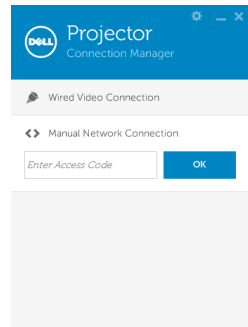







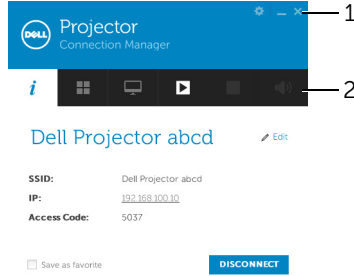



(Gambar 3)

## Mengenali Tombol

Setelah berhasil log in, layar berikut akan ditampilkan:



Item		Keterangan
1	<b>Panel Status</b>	
	Pengaturan	Klik untuk mengaktifkan pengaturan aplikasi.
	Tombol perkecil	Klik untuk memperkecil tampilan aplikasi.
	Tombol tutup	Klik untuk keluar dari aplikasi.
2	<b>Toolbar Kontrol</b>	
	Informasi	Klik untuk menampilkan informasi SSID, IP, dan Kode Akses.
	Mode berbagi	Klik untuk mengaktifkan mode berbagi.
	Mode Tampilan	Klik untuk mengubah mode tampilan.
	Mulai	Klik untuk memulai proyeksi.
	Jeda	Klik untuk menjeda proyeksi.
	Berhenti	Klik untuk menghentikan proyeksi.
	Audio	Klik untuk mengaktifkan/menonaktifkan proyeksi audio.

## Menggunakan Pengaturan

Klik  untuk menampilkan menu pengaturan.

**RESOLUTION (RESOLUSI)**—Dapat digunakan untuk mengkonfigurasi resolusi.

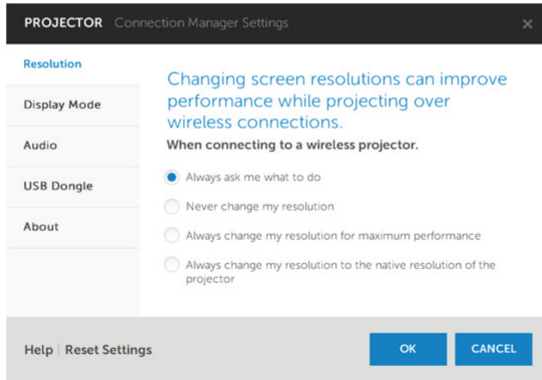

**DISPLAY MODE (MODE TAMPILAN)**—Dapat digunakan untuk mengkonfigurasi mode proyeksi default.

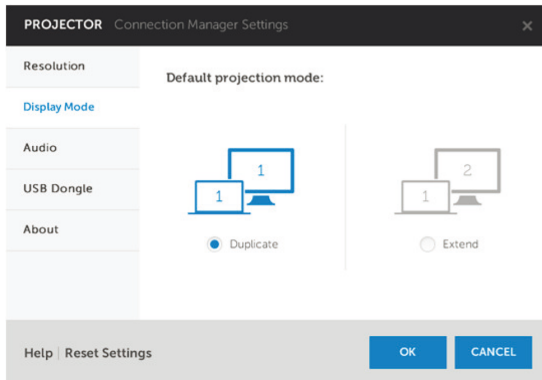

**AUDIO**—Dapat digunakan untuk mengubah pengaturan audio.

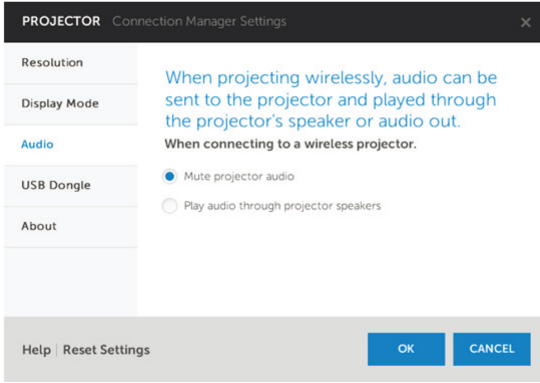

**USB DONGLE (DONGLE USB)**—Dapat digunakan untuk membuat dongle USB. Lihat "Membuat Application Token (Token Aplikasi)" pada halaman 132.

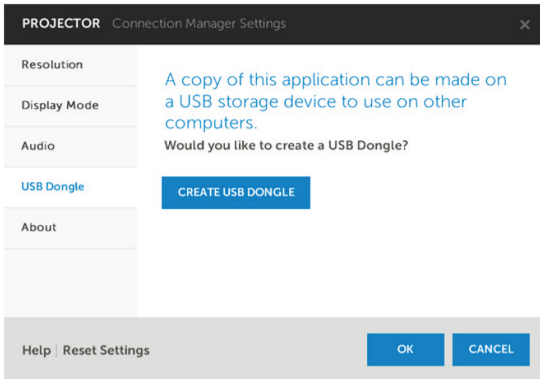

## ABOUT (TENTANG)—Menampilkan versi aplikasi.

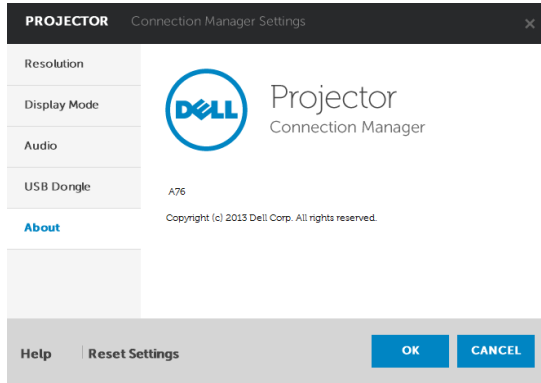

## Untuk Pengaturan Sistem Operasi Mac

### Mengaktifkan Nirkabel atau LAN pada Proyektor

- 1 Pasang kabel daya, lalu tekan tombol daya.

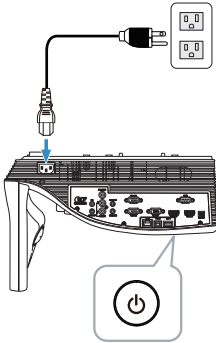

- 2 Tekan tombol **Menu** pada remote control.

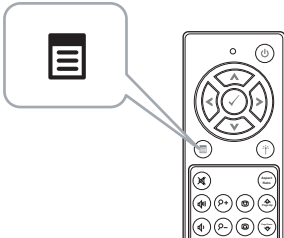

**CATATAN:** Gunakan tombol , ,  dan  untuk menavigasi serta  untuk memilih.

- 3 Akses menu **Input Source (Sumber Input)**, pilih **Wireless/LAN (Nirkabel/LAN)**, lalu pilih **Wireless/LAN Display (Nirkabel/Layar LAN)** pada submenu.

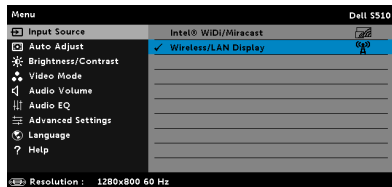
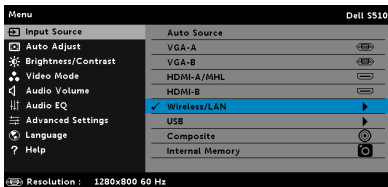



**Wireless Guide Screen (Layar Panduan Nirkabel)** seperti di bawah ini akan ditampilkan:

**Dell** Connecting Your Projector via WiFi

For First-time Connection

1. Connect your computer to the projector's wireless network (SSID):  
**Dell Projector abcd**
2. Open web browser and enter the IP Address into your browser's address bar:  
**192.168.100.10**
3. Click on 'Download' and run the installation program

Launch Projector Connection Manager to start projection

Access Code **2328**

**4** Catat **Wireless Network (Jaringan Nirkabel) (SSID)**, **IP Address (Alamat IP)**, dan **Access Code (Kode Akses)**. Informasi ini akan diperlukan untuk log in di lain waktu.

Untuk pengaturan Wireless display (Layar nirkabel), buka **Langkah 5**.

Untuk pengaturan LAN display (Layar LAN), buka **Langkah 11**.

## Menjalankan Perangkat Lunak Aplikasi Nirkabel Dell di Komputer Secara Nirkabel

**5** Sambungkan komputer ke jaringan nirkabel Dell S510 abcd.

**6** Buka browser Safari. Halaman web **S510 Web Management (Manajemen Web S501)** akan terbuka secara otomatis.



**CATATAN:** Jika halaman web tidak terbuka secara otomatis, masukkan alamat IP (alamat IP default adalah 192.168.100.10) yang Anda catat dari layar proyektor di baris alamat browser.

**7** Halaman S510 Web Management (Manajemen Web S510) akan terbuka. Untuk penggunaan pertama kali, klik **Download**.

**8** Pilih sistem operasi yang sesuai, lalu klik **Download**.

**9** Jalankan file **Dell\_S510.dmg** dari folder yang di-download.

**10** Jalankan **Dell S510 Wireless Application (Aplikasi Nirkabel Dell S510)** dari folder Dell S510.

## Login

Log in dengan Kode Akses yang terdapat pada Langkah 4 Penginstalan Layar Nirkabel atau Layar LAN (Penginstalan Layar Nirkabel Atau Layar LAN), lalu klik Connect (Sambungkan).

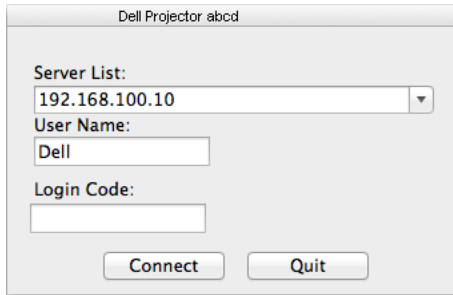

The screenshot shows a window titled "Dell Projector abcd". It contains a "Server List:" dropdown menu with "192.168.100.10" selected. Below it is a "User Name:" text box containing "Dell". There is also a "Login Code:" text box which is empty. At the bottom, there are two buttons: "Connect" and "Quit".

## Menjalankan Perangkat Lunak Aplikasi Nirkabel Dell di Komputer Melalui LAN

- 11 Sambungkan kabel LAN ke proyektor dan komputer.
- 12 Ulangi **langkah 6-10** untuk menjalankan Dell Wireless Application (Aplikasi Nirkabel Dell).

## Login

Log in dengan Kode Akses yang terdapat pada Langkah 4 Penginstalan Layar Nirkabel atau Layar LAN (Penginstalan Layar Nirkabel Atau Layar LAN), lalu klik Connect (Sambungkan).

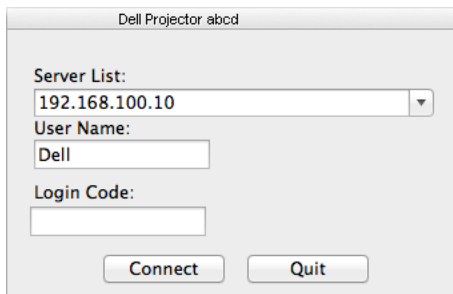













The screenshot shows a window titled "Dell Projector abcd". It contains a "Server List:" dropdown menu with "192.168.100.10" selected. Below it is a "User Name:" text box containing "Dell". There is also a "Login Code:" text box which is empty. At the bottom, there are two buttons: "Connect" and "Quit".





## Mengenal Tombol

Setelah berhasil log in, layar berikut akan ditampilkan:



	Item	Keterangan
1	<b>Panel Status</b>	Menampilkan informasi IP dan LOGIN CODE (KODE LOGIN).
	 Menu	Klik untuk membuka menu aplikasi.
	 Tombol perkecil	Klik untuk memperkecil tampilan aplikasi.
	 Tombol tutup	Klik untuk keluar dari aplikasi.
2	<b>Toolbar Kontrol</b>	
	 Layar penuh	Klik untuk memproyeksikan gambar di layar penuh.
	 Split 1	Klik untuk memproyeksikan gambar di sudut kiri atas layar.
	 Split 2	Klik untuk memproyeksikan gambar di sudut kanan atas layar.
	 Split 3	Klik untuk memproyeksikan gambar di sudut kiri bawah layar.
	 Split 4	Klik untuk memproyeksikan gambar di sudut kanan bawah layar.
	 Berhenti	Klik untuk menghentikan proyeksi.
	 Jeda	Klik untuk menjeda proyeksi.
	 Proyeksi Audio	Klik untuk mengaktifkan proyeksi audio.
3	<b>Connection Status (Status Sambungan)</b>	
	 Ikon Sambungan	Berkedip bila proyeksi sedang berlangsung.

## Memproyeksikan Presentasi

- Untuk memproyeksikan presentasi, klik salah satu tombol proyeksi .
- Untuk menjeda presentasi, klik . Ikon akan menyala hijau.
- Untuk melanjutkan presentasi, klik kembali .
- Untuk melakukan proyeksi audio presentasi, klik .
- Untuk menghentikan presentasi, klik .



**CATATAN:** Lingkungan WLAN menggunakan sambungan 802.11g, tanpa pelebaran layar.

## Menggunakan Menu

Klik  untuk menampilkan menu.

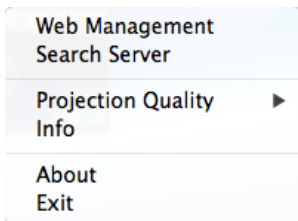

**WEB MANAGEMENT (MANAJEMEN WEB)**—Klik untuk membuka halaman Web Management (Manajemen Web). Lihat "Penginstalan Interaktivitas Pena Inframerah" pada halaman 104.

**SEARCH SERVER (CARI SERVER)**—Klik untuk mencari dan tersambung ke proyektor nirkabel.

**PROJECTION QUALITY (KUALITAS PROYEKSI)**—Untuk mengatur kualitas proyektor **Blur but Faster (Buram Namun Lebih Cepat)** atau **Clear but Slower (Jernih Namun Lebih Lambat)**.

**INFO**—Klik untuk menampilkan informasi sistem.

**ABOUT (TENTANG)**—Klik untuk menampilkan versi aplikasi.

**EXIT (KELUAR)**—Klik untuk menutup aplikasi.

## Menginstal Proyeksi Audio

Proyeksi Audio hanya mendukung sumber input **Layar Nirkabel** dan **Layar LAN**.

Berikut adalah persyaratan sistem minimum:

Sistem operasi:

- Windows

Microsoft Windows XP™ Home atau Professional Service pack 2/3 (sebaiknya 32-bit), Windows Vista 32-bit, atau Windows® 7 Home atau Professional 32-bit atau 64-bit, Windows 8 32-bit atau 64-bit

- Mac

MacBook Pro dan versi yang lebih baru, MacOS 10.5 dan versi yang lebih baru

Perangkat Keras Minimum:

- a Intel® Core™ i5-460 MHz (2,53 GHz/Turbo 2,8 GHz) atau yang lebih cepat
- b Disarankan kartu grafis independen VRAM DDR3 berkapasitas 1 GB atau yang lebih besar
- c Diperlukan dan disarankan memori SDRAM DDR3 kanal ganda berkapasitas 2 GB dengan kecepatan 1066 MHz atau yang lebih cepat
- d Ethernet Gigabit
- e Perangkat WiFi 802.11 a/b/g/n terintegrasi untuk sambungan WLAN



**CATATAN:** Jika komputer Anda tidak memenuhi persyaratan perangkat keras minimum, proyeksi audio mungkin terganggu atau bising. Penuhi persyaratan system yang disarankan untuk performa proyeksi audio yang optimal.



**CATATAN:** Fungsi proyeksi audio mengharuskan driver tambahan terinstal hanya pada Windows XP. Jika komputer belum menginstal driver, pesan pop-up akan muncul di layar yang meminta Anda menginstal driver yang diperlukan. Anda dapat men-download "**Audio Projection Driver**" dari situs Dell Support site di [dell.com/support](http://dell.com/support).



**CATATAN:** Fungsi Audio Projection (Proyeksi Audio) mengharuskan penginstalan driver tambahan di sistem operasi Mac. Jika driver tersebut belum terinstal di komputer Mac, pesan pop-up akan ditampilkan di layar untuk meminta Anda menginstal driver yang diperlukan. Anda dapat men-download driver "**Soundflower**" dari berbagai situs mesin pencari (mis. Yahoo, MSN...). Aplikasi driver "**Soundflower**" tersedia gratis.



**CATATAN:** Port/Protokol untuk sambungan ke projektor untuk proyeksi melalui Ethernet:

---

UDP:	1047,	(pencadangan: 1048, 1049)
------	-------	------------------------------

---

TCP:	3268, 515, 1688, 1041	(pencadangan: 389, 8080, 21)
------	-----------------------	---------------------------------

---

## Untuk Pengaturan Sistem Operasi Windows

### Mengaktifkan Nirkabel atau LAN pada Proyektor

- 1 Pasang kabel daya, lalu tekan tombol daya.

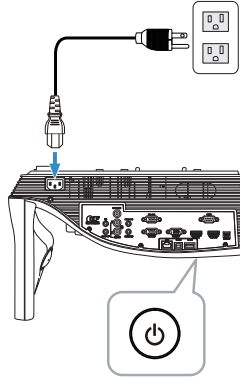

- 2 Tekan tombol **Menu** pada remote control.

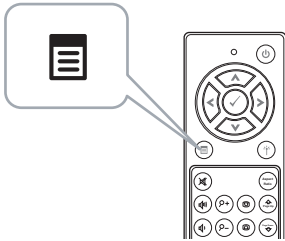

- 3 Akses menu **Input Source (Sumber Input)**, pilih **Wireless/LAN (Nirkabel/LAN)**, lalu pilih **Wireless/LAN Display (Nirkabel/Layar LAN)** pada submenu.

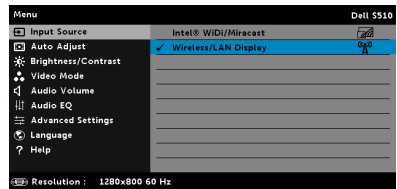
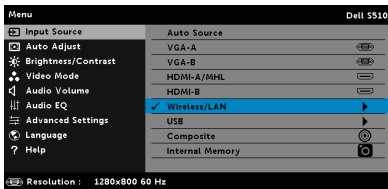

**Wireless Guide Screen (Layar Panduan Nirkabel)** seperti di bawah ini akan ditampilkan:

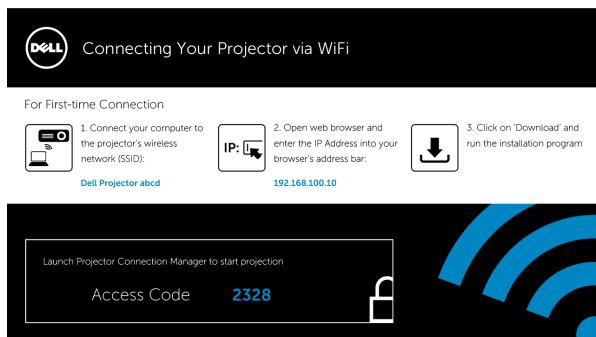

- 4 Catat **Wireless Network (Jaringan Nirkabel) (SSID)**, **IP Address (Alamat IP)**, dan **Access Code (Kode Akses)**. Informasi tersebut akan diperlukan untuk log in di lain waktu.

Untuk pengaturan Wireless display (Layar nirkabel), buka **Langkah 5**.

Untuk pengaturan LAN display (Layar LAN), buka **Langkah 7**.

## Menginstal Dell Projector Connection Manager di Komputer Secara Nirkabel

- 5 "Dell Projector Connection Manager" diperlukan jika Wireless (Nirkabel) atau LAN digunakan untuk konfigurasi proyeksi audio. Download dan instal perangkat lunak tersebut saat pertama kali menggunakan proyeksi audio. Jika telah terinstal, abaikan **Langkah 5 - 6**.



**CATATAN:** Anda hanya perlu menginstal "Manajer Sambungan Proyektor Dell" sekali.

- 6 Untuk cara men-download dan menginstal Dell Projector Connection Manager Software, lihat langkah 6 hingga 10 di "Penginstalan Layar Nirkabel atau Layar LAN" pada halaman 71.



## Menjalankan Dell Projector Connection Manager

Setelah penginstalan selesai, program akan berjalan dan melakukan pencarian secara otomatis. Jika program tidak berjalan secara otomatis, Anda dapat mengklik ikon  dua kali di desktop untuk menjalankan aplikasi.

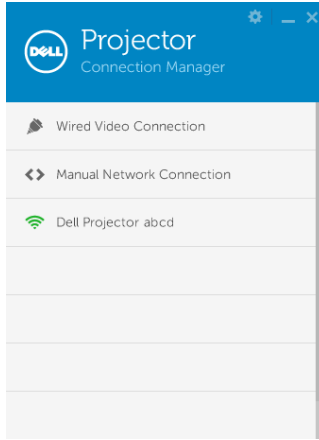

## Login

Login dengan Access Code (Kode Akses) yang terdapat pada Langkah 4 Penginstalan Proyeksi Audio, lalu klik OK.

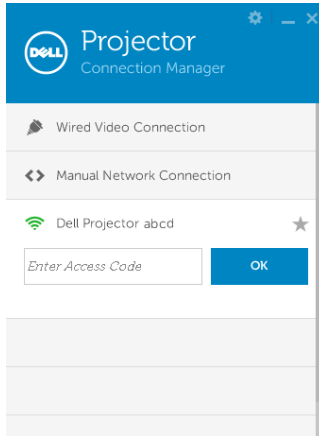

## Menginstal Dell Projector Connection Manager di Komputer Melalui LAN

- 7 Sambungkan kabel LAN ke proyektor dan komputer.
- 8 Lihat **langkah 6** untuk menginstal Dell Projector Connection Manager.

### Jalankan Manajer Sambungan Proyektor Dell

Setelah penginstalan selesai, program akan berjalan dan melakukan pencarian secara otomatis. Jika program tidak berjalan secara otomatis, Anda dapat mengklik ikon  dua kali di desktop untuk menjalankan aplikasi.

- a Klik "**Manual Network Connection (Sambungan Jaringan Manual)**" (Gambar 1).
- b Buka **IP Address (Alamat IP)** (Gambar 2, alamat IP default: 192.168.100.10).
- c Buka **Access Code (Kode Akses)** (Gambar 3).

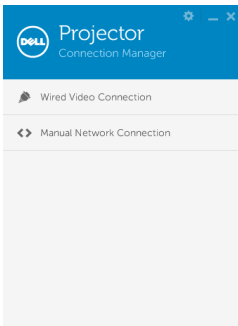

(Gambar 1)

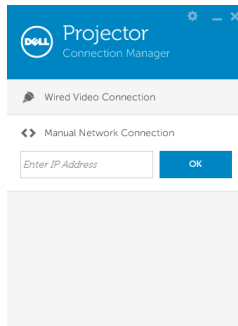

(Gambar 2)

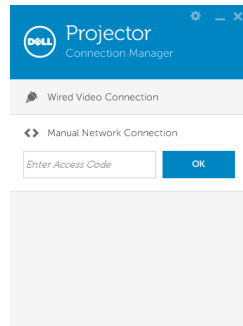

(Gambar 3)

## Menggunakan Proyeksi Audio

- 9 Kini Anda log in ke Manajer Sambungan Proyektor Dell. Klik tombol **"Play (Putar)"** pada aplikasi untuk memulai proyeksi audio LAN atau nirkabel.

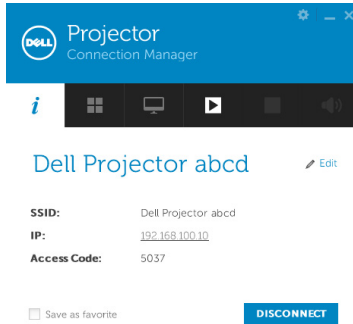

- 10 Klik tombol "Audio Projection (Proyeksi Audio)" pada aplikasi untuk mengaktifkan atau menonaktifkan proyeksi audio.

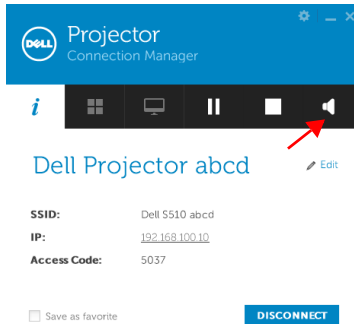

**CATATAN:** Fungsi proyeksi audio mengharuskan penginstalan driver tambahan hanya di Windows XP. Jika komputer belum menginstal driver, pesan pop-up akan muncul di layar yang meminta Anda menginstal driver yang diperlukan. Anda dapat men-download "Audio Projection Driver" dari situs Dell Support site di [dell.com/support](http://dell.com/support).

- 11 Jalankan Windows Media Player atau perangkat lunak pemutar audio lainnya (contoh: pemutar Winamp...) di komputer.



## Untuk Pengaturan Sistem Operasi Mac

### Mengaktifkan Nirkabel atau LAN pada Proyektor

- 1 Pasang kabel daya, lalu tekan tombol daya.

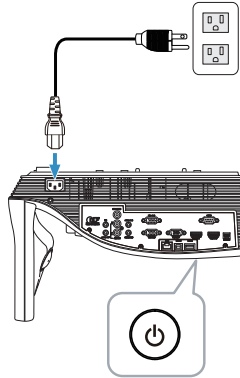

- 2 Tekan tombol **Menu** pada remote control.

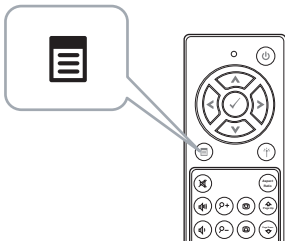

- 3 Akses menu **Input Source (Sumber Input)**, pilih **Wireless/LAN (Nirkabel/LAN)**, lalu pilih **Wireless/LAN Display (Nirkabel/Layar LAN)** pada submenu.

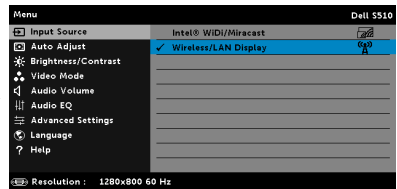
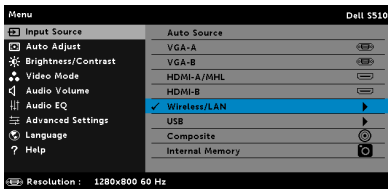

**Wireless Guide Screen (Layar Panduan Nirkabel)** seperti di bawah ini akan ditampilkan:

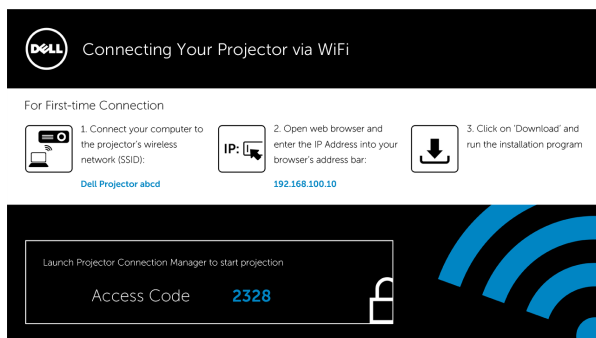

- 4 Catat **Wireless Network (Jaringan Nirkabel) (SSID)**, **IP Address (Alamat IP)**, dan **Access Code (Kode Akses)**. Informasi tersebut akan diperlukan untuk log in di lain waktu.  
Untuk pengaturan Wireless display (Layar nirkabel), buka **Langkah 5**.  
Untuk pengaturan LAN display (Layar LAN), buka **Langkah 14**.

### Menjalankan Perangkat Lunak Aplikasi Nirkabel Dell di Komputer Secara Nirkabel

- 5 Sambungkan komputer ke jaringan nirkabel Dell S510 abcd.
- 6 Buka browser Safari. Halaman web **S510 Web Management (Manajemen Web S501)** akan terbuka secara otomatis.
-  **CATATAN:** Jika halaman web tidak terbuka secara otomatis, masukkan alamat IP (alamat IP default adalah 192.168.100.10) yang Anda catat dari layar proyektor di baris alamat browser.
- 7 Halaman S510 Web Management (Manajemen Web S510) akan terbuka. Untuk penggunaan pertama kali, klik **Download**.
- 8 Pilih sistem operasi aplikasi, lalu klik **Download**.
- 9 Jalankan file **Dell\_S510.dmg** dari folder yang di-download.
- 10 Jalankan **Dell S510 Wireless Application (Aplikasi Nirkabel Dell S510)** dari folder Dell S510.

## Login

Login dengan Access Code (Kode Akses) yang terdapat pada Langkah 4 Penginstalan Proyeksi Audio, lalu klik Connect (Sambungkan).

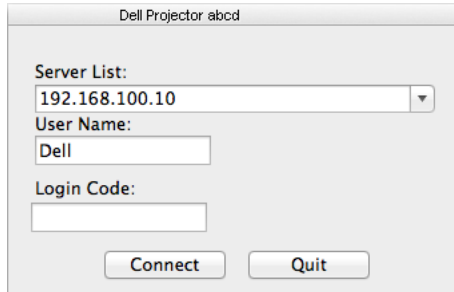

- 11 Kini Anda telah log in ke S510 Wireless Application (Aplikasi Nirkabel S510). Klik tombol "Play (Putar)" di aplikasi untuk memulai proyeksi nirkabel atau LAN.



- 12 Klik tombol "Audio Projection (Proyeksi Audio)" pada aplikasi untuk mengaktifkan atau menonaktifkan proyeksi audio.



 **CATATAN:** Fungsi Audio Projection (Proyeksi Audio) mengharuskan penginstalan driver tambahan di sistem operasi Mac. Jika driver tersebut belum terinstal di komputer Mac, pesan pop-up akan ditampilkan di layar untuk meminta Anda menginstal driver yang diperlukan. Anda dapat men-download driver "**Soundflower**" dari berbagai situs mesin pencari (mis. Yahoo, MSN...). Aplikasi driver "**Soundflower**" tersedia gratis. Lihat "Menginstal Driver Soundflower" pada halaman 100.

- 13 Menjalankan perangkat lunak pemutar audio di komputer.

## Menjalankan Perangkat Lunak Aplikasi Nirkabel Dell di Komputer Melalui LAN

- 14 Sambungkan kabel LAN ke proyektor dan komputer.
- 15 Ulangi **langkah 6-13** untuk menjalankan dan login ke Dell Wireless Application (Aplikasi Nirkabel Dell).

## Menginstal Driver Soundflower

- 1 Anda dapat men-download driver "**Soundflower**" dari berbagai situs mesin pencari (mis. Yahoo, MSN...). Aplikasi driver "**Soundflower**" tersedia gratis.
- 2 Jalankan file "**Soundflower.dmg**" dari folder yang di-download.
- 3 Jalankan file "**Soundflower.pkg**" dari folder Soundflower.

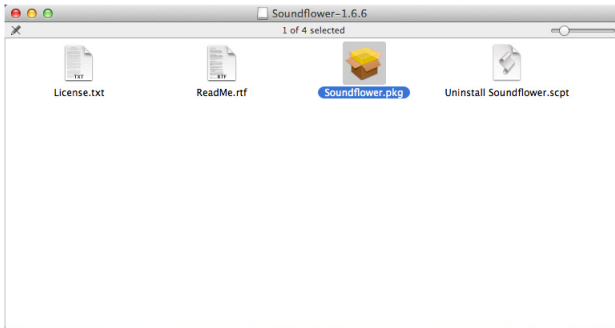

- 4 Perangkat lunak penginstalan akan dijalankan. Untuk menyelesaikan konfigurasi, ikuti petunjuk di layar.

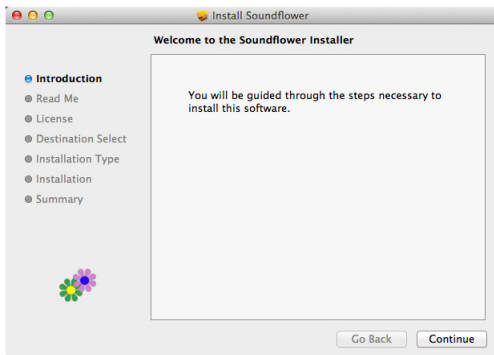



## Penginstalan Layar USB (DoUSB)

### Untuk Sistem Operasi Windows

- 1 Pasang kabel daya, lalu tekan tombol daya.

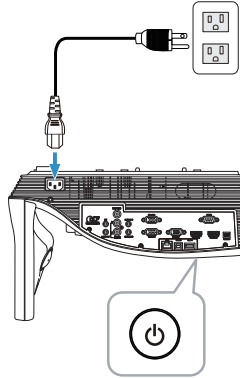

- 2 Sambungkan kabel USB (tipe A ke B) dengan proyektor dan komputer.
- 3 Bila menyambungkan proyektor dan komputer melalui kabel USB, pesan USB Connected (USB Tersambung) akan ditampilkan dan Anda dapat memilih **DoUSB** atau **Storage Mode (Mode Penyimpanan)**. Gunakan pilihan "**DoUSB**" untuk beralih ke sumber Layar USB.

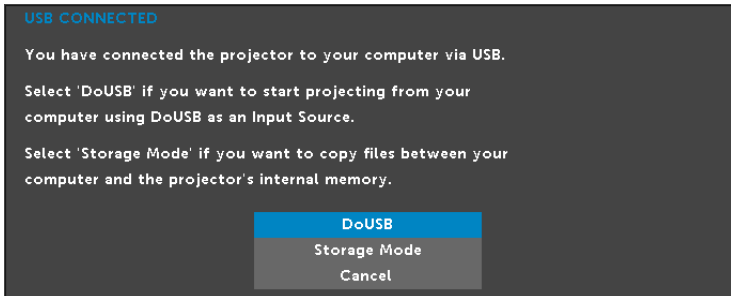

**CATATAN:** Jika DoUSB tidak dapat menampilkan layar, lihat "Mengatasi Masalah Proyektor" pada halaman 133.

## Untuk Sistem Operasi Mac

- 1 Pasang kabel daya, lalu tekan tombol daya.

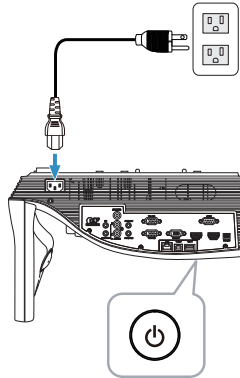

- 2 Sambungkan kabel USB (tipe A ke B) dengan proyektor dan komputer.
- 3 Bila menyambungkan proyektor dan komputer melalui kabel USB, pesan USB Connected (USB Tersambung) akan ditampilkan dan Anda dapat memilih **DoUSB** atau **Storage Mode (Mode Penyimpanan)**. Gunakan pilihan "**DoUSB**" untuk beralih ke sumber Layar USB.

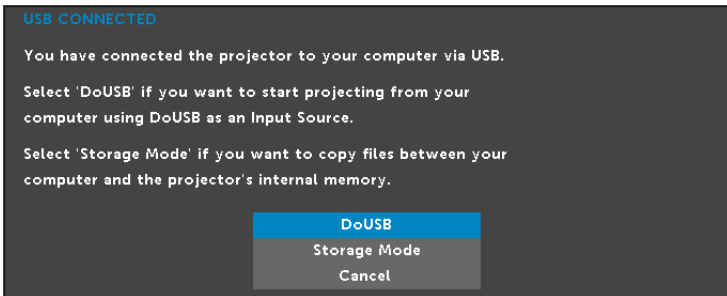

**CATATAN:** Fungsi DoUSB perlu menginstal driver di sistem operasi Mac. Jika driver tersebut belum terinstal di komputer Mac, pesan pop-up akan ditampilkan di layar untuk meminta Anda menginstal driver yang diperlukan. Lihat "Menginstal Driver DoUSB" pada halaman 103.

## Menginstal Driver DoUSB

- 1 Klik dua kali ikon "**USB\_DISPLAY**" di desktop.
- 2 Jalankan file "**MAC\_USB\_Display.pkg**" dari folder USB\_DISPLAY.

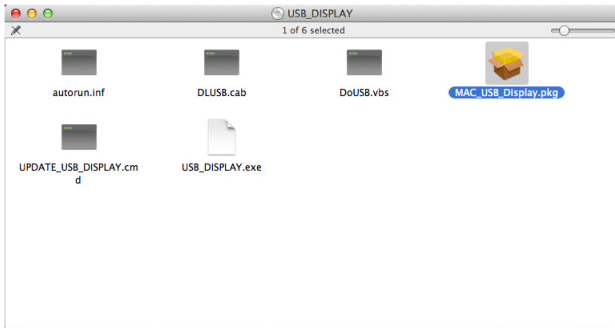

- 3 Perangkat lunak penginstalan akan dijalankan. Untuk menyelesaikan konfigurasi, ikuti petunjuk di layar.

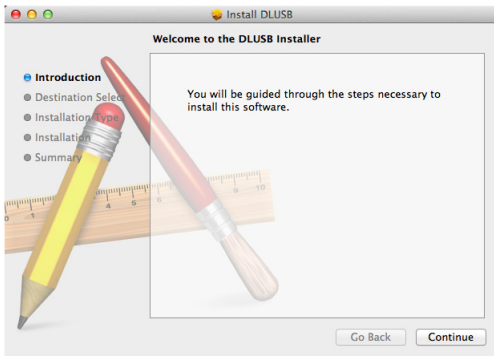

- 4 Setelah penginstalan selesai, hidupkan ulang komputer.

## Penginstalan Interaktivitas Pena Inframerah



**CATATAN:** Komputer harus memiliki persyaratan sistem minimum berikut:

Sistem operasi:

- Windows

Windows XP Professional service pack 3 32-bit, Windows 7 32-bit/64-bit, Windows 8 32-bit/64-bit, dan Windows 8.1 32-bit/64-bit

Penginstalan Windows .NET Framework 4.0 diperlukan (dapat di-download dari situs Microsoft)

- Mac

MacOS 10.6 dan versi lebih baru

Perangkat Keras Minimum:

- a Jenis prosesor Windows: Intel Core i3 atau versi lebih baru
- b Jenis prosesor Mac: Intel Core i2 duo atau versi lebih baru
- c RAM Windows/Mac: Diperlukan RAM 2 GB atau lebih besar
- d Kapasitas HDD Windows/Mac minimum: Kapasitas hard disk sebesar 110 MB

## Untuk Pengaturan Sistem Operasi Windows

- 1 Sambungkan kabel daya, VGA, dan mini USB ke proyektor.

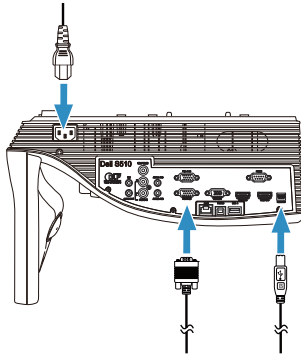

- 2 Hidupkan proyektor dengan menekan tombol daya pada remote control.

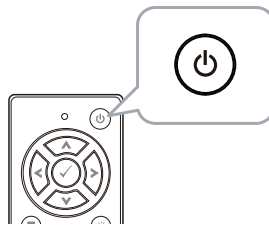

- 3 Sambungkan kabel VGA dan mini USB ke komputer.

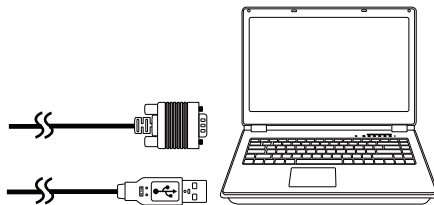

- 4 Pesan penginstalan PenDriver akan ditampilkan secara otomatis setelah kabel USB disambungkan ke komputer. Untuk menyelesaikan konfigurasi, ikuti petunjuk di layar.

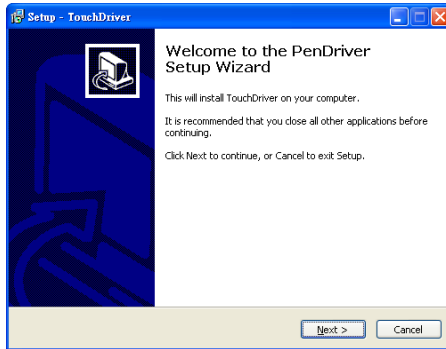

Ikon driver  akan ditampilkan di area pemberitahuan komputer jika driver telah berhasil diinstal.

Jika driver Pena tidak terinstal secara otomatis, buka **My Computer (Komputer Saya)**, lalu jalankan "PenDriver.exe".



**CATATAN:** Anda mungkin memerlukan akses tingkat administrator untuk menginstal driver. Hubungi administrator jaringan untuk mendapatkan dukungan.

- 5 Klik ikon driver Pena , pilih **Calibrate pen (Kalibrasikan pena)**, lalu pilih **Auto (Otomatis)** dalam submenu.

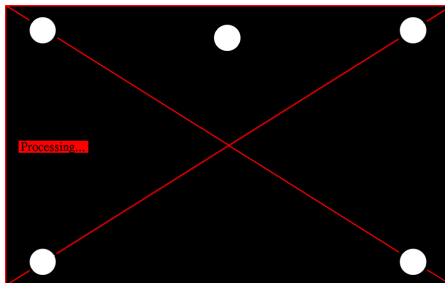

Jika pesan "**auto calibrate failed (kalibrasi otomatis gagal)**" ditampilkan, lakukan langkah-langkah di bawah ini untuk mengatasi masalah, lalu ulangi kalibrasi otomatis.

- Matikan lampu atau kurangi cahaya yang tidak perlu pada papan tulis
- Jangan berjalan di depan atau jangan pindahkan proyektor.

- c Atur fokus untuk mempertajam gambar yang diproyeksikan  
Jika pesan "**auto calibrate still failed (kalibrasi otomatis tetap gagal)**" ditampilkan di layar, ubah ke kalibrasi manual.

### Kalibrasi Manual:

Klik ikon driver Pena , pilih **Calibrate pen (Kalibrasikan pena)**, lalu pilih **Manual** dalam submenu.

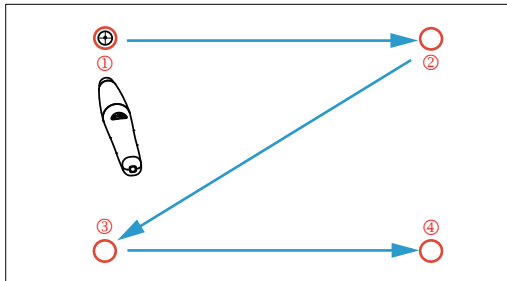

Sentuh tanda target di layar. (Tekan tombol "ESC" untuk keluar dari proses kalibrasi). Setelah titik keempat pada kalibrasi selesai, tunggu selama 2 detik sementara data kalibrasi disimpan.

- 6 Aktifkan tombol daya pada Pena Inframerah.
- 7 Arahkan Pena Inframerah ke layar, lalu mulai menggunakan Pena Inframerah.

### Untuk Pengaturan Sistem Operasi Mac

- 8 Ulangi **langkah 1-3** untuk menghidupkan daya proyektor, lalu sambungkan kabel VGA dan USB.
- 9 Cari CD-ROM PenDriver di komputer.
- 10 Klik dua kali file PenDriver.zip dari folder Mac.
- 11 Jalankan PenDriver.app dalam folder Download.
- 12 Lihat **langkah 5-7** untuk menjalankan fungsi kontrol dan mulai menggunakan Pena Inframerah.



## Mengelola Proyektor dari Web Management (Manajemen Web)

### Mengkonfigurasi Network Setting (Pengaturan Jaringan)

Jika proyektor tersambung ke jaringan, Anda dapat mengakses proyektor menggunakan browser Web. Untuk mengkonfigurasi pengaturan jaringan, lihat "Setelan LAN" pada halaman 48.

### Mengakses Web Management (Manajemen Web)

Gunakan Internet Explorer 6.0 dan versi lebih baru atau Firefox 2.0 dan versi lebih baru, lalu masukkan alamat IP. Kini Anda dapat mengakses Web Management (Manajemen Web) dan mengelola proyektor dari lokasi yang jauh.

#### Halaman Muka



- Akses Halaman Muka Manajemen Web dengan memasukkan alamat IP proyektor di browser Web. Lihat "Setelan LAN" pada halaman 48.
- Pilih bahasa untuk manajemen Web dari daftar.
- Klik salah satu item menu pada tab kiri untuk mengakses halaman.

## Download Manajer Sambungan Proyektor Dell

Lihat juga "Penginstalan Layar Nirkabel atau Layar LAN" pada halaman 71.

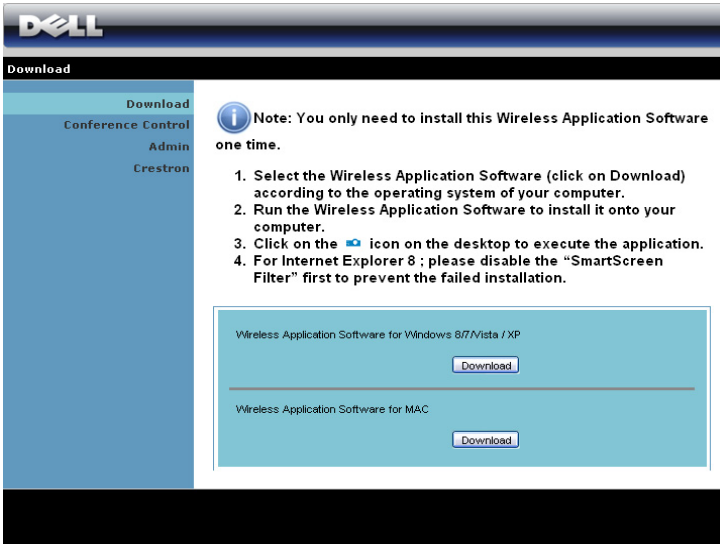

The screenshot shows the Dell website's download section. At the top is the Dell logo. Below it is a navigation menu with options: Download, Conference Control, Admin, and Crestron. The 'Download' option is highlighted. To the right of the menu is a blue information icon (i) followed by a note: "Note: You only need to install this Wireless Application Software one time." Below the note is a numbered list of four steps: 1. Select the Wireless Application Software (click on Download) according to the operating system of your computer. 2. Run the Wireless Application Software to install it onto your computer. 3. Click on the [icon] icon on the desktop to execute the application. 4. For Internet Explorer 8 ; please disable the "SmartScreen Filter" first to prevent the failed installation. Below the list is a light blue box containing two download links: "Wireless Application Software for Windows 8/7/Vista / XP" with a "Download" button, and "Wireless Application Software for MAC" with a "Download" button.

Klik tombol **Download** pada sistem operasi komputer yang sesuai.

## Conference Control (Kontrol Konferensi)

Dapat digunakan untuk meng-host presentasi konferensi dari berbagai sumber tanpa menggunakan kabel proyektor serta mengontrol tampilan setiap presentasi di layar.



**CATATAN:** Tanpa Conference Play Control (Kontrol Pemutaran Konferensi), pengguna terakhir yang menekan tombol "Putar" pada aplikasi akan mengontrol proyeksi layar penuh.

**Computer Name (Nama Komputer):** Mencantumkan log komputer untuk kontrol konferensi.

**Play Control (Kontrol Putar):** Klik tombol tersebut untuk mengontrol cara menampilkan setiap proyeksi komputer di layar.

- Full screen projection (Proyeksi layar penuh) — Presentasi dari komputer ditampilkan di seluruh layar.
- Split 1 - Presentasi dari komputer akan ditampilkan di sudut kiri atas layar.
- Split 2 - Presentasi dari komputer akan ditampilkan di sudut kanan atas layar.
- Split 3 - Presentasi dari komputer akan ditampilkan di sudut kiri bawah layar.
- Split 4 - Presentasi dari komputer akan ditampilkan di sudut kanan bawah layar.
- Hentikan - Proyeksi dari komputer akan dihentikan.

**IP Address (Alamat IP):** Menampilkan setiap Alamat IP komputer.

**CATATAN:** Untuk mengakhiri konferensi, klik **Home (Halaman Muka)**.

## Mengatur Properti

### Admin

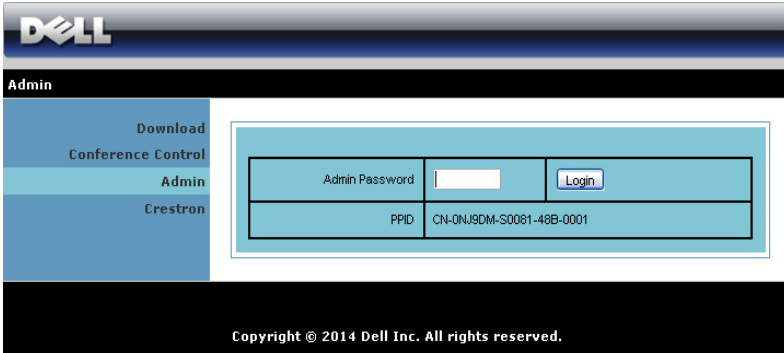

The screenshot shows the Dell Admin interface. At the top is the Dell logo. Below it is a navigation menu with options: Download, Conference Control, Admin, and Crestron. The main content area contains a login form with an "Admin Password" field and a "Login" button. Below the login form is a table with the following data:

PPID	CN-ONJSDM-S0081-48B-0001
------	--------------------------

At the bottom of the page, there is a copyright notice: "Copyright © 2014 Dell Inc. All rights reserved."

Sandi administrator diperlukan untuk mengakses halaman Admin.

- **Admin Password (Sandi Admin):** Masukkan sandi administrator, lalu klik **Login**. Sandi default adalah "admin". Untuk mengubah sandi, lihat "Change Passwords (Ubah Sandi)" pada halaman 117.

## System Status (Status Sistem)

The screenshot displays the Dell System Status web interface. At the top, there is a navigation bar with the Dell logo and the text "Admin > System Status" on the left, and a "Home" button on the right. Below the navigation bar, the main content area is divided into a left sidebar and a main table area.

The left sidebar contains the following menu items:

- System Status
- Network Setup
- Projection Setup
- Change Passwords
- Reset to Default
- Firmware Upgrade
- Projector Control Panel
- Alert Setting
- Reboot System

The main table area is divided into three sections:

**Network Status**

IP Address	192.168.100.10
Subnet Mask	255.255.255.0
Default Gateway	192.168.100.10
Wire MAC Address	00:12:5F:00:00:00

**Connection Status**

Projecting Status	Waiting for Projecting
Total Users	0

**Projector Status**

Model Name	S510
Projector Name	Dell Projector
Location	
Contact	
Status	On
Lamp Hours	2 hrs

Menampilkan informasi **Network Status (Status Jaringan)**, **Connection Status (Status Sambungan)**, dan **Projector Status (Status Proyektor)**.

## Network Status (Status Jaringan)

Lihat bagian OSD pada halaman 48.

Section	Field	Value
IP Setup	<input type="radio"/> Obtain an IP address automatically / <input type="radio"/> Use the following IP address	
	IP Address	192 . 168 . 100 . 10
	Subnet Mask	255 . 255 . 255 . 0
	Default Gateway	192 . 168 . 100 . 10
	DNS Server	192 . 168 . 100 . 10
DHCP Server Setup	<input checked="" type="radio"/> Auto / <input type="radio"/> Disable	
	Start IP	192 . 168 . 100 . 11
	End IP	192 . 168 . 100 . 254
	Subnet Mask	255 . 255 . 255 . 0
	Default Gateway	192 . 168 . 100 . 10
	DNS Server	192 . 168 . 100 . 10
Wireless Setup	Wireless LAN	<input checked="" type="radio"/> Enable / <input type="radio"/> Disable
	Region	---- WORLDWIDE ----
	SSID	Dell Projector abcd
	SSID Broadcast	<input checked="" type="radio"/> Enable / <input type="radio"/> Disable
	Frequency Band	2.4G B/G/N mixed
	Channel	Auto
	Encryption	Disable
	Key	
TX mode channel	<input checked="" type="radio"/> 20MHz / <input type="radio"/> 40MHz	
RADIUS Server Setup	IP Address	192 . 168 . 100 . 10
	Port	1812
	Key	
GateKeeper		<input checked="" type="radio"/> All Pass / <input type="radio"/> All Block / <input type="radio"/> Internet Only
Set Security For SNMP	Write Community	

### IP Setup (Konfigurasi IP)

- Pilih **Obtain an IP address automatically (Dapatkan alamat IP secara otomatis)** untuk menetapkan alamat IP ke proyektor secara otomatis, atau **Use the following IP address (Gunakan alamat IP berikut ini)** untuk menetapkan alamat IP secara manual.

### DHCP Server Setup (Konfigurasi Server DHCP)

- Pilih **Auto (Otomatis)** untuk secara otomatis menetapkan **Start IP (IP Awal)**, **End IP (IP Akhir)**, **Frequency Band (Pita Frekuensi)**, **Subnet Mask**, **Default Gateway (Gateway Default)**, dan alamat **DNS Server (Server DNS)** dari server DHCP, atau **Disable (Nonaktifkan)** untuk menonaktifkan fungsi ini.

### Wireless Setup (Konfigurasi Nirkabel)

- Pilih **Enable (Aktifkan)** untuk mengkonfigurasi **Region (Kawasan)**, **SSID**, **SSID Broadcast (Siaran SSID)**, **Frequency Band (Pita Frekuensi)**, **Channel (Saluran)**, **Encryption (Enkripsi)**, **Key (Kunci)**, dan **TX mode channel (Saluran mode TX)**. Pilih **Disable (Nonaktifkan)** untuk menonaktifkan konfigurasi nirkabel.

**SSID:** Panjang maksimum 32 karakter.

**Encryption (Enkripsi):** Anda dapat menonaktifkan tombol WPA atau memilih salah satu dari 64-bit atau 128-bit dalam string ASCII atau HEX.

**Key (Kunci):** Jika Encryption (Enkripsi) diaktifkan, Anda harus menetapkan nilai kode sesuai dengan mode Encryption (Enkripsi) yang dipilih.

### RADIUS Server Setup (Konfigurasi Server RADIUS)

- Mengkonfigurasi informasi IP address (Alamat IP), Port, dan Key (Kode).

### GateKeeper

- Berikut adalah tiga pilihan yang tersedia:

**All Pass (Bolehkan Semua):** Membolehkan pengguna mengakses jaringan kantor melalui proyektor nirkabel.

**All Block (Blokir Semua):** Memblokir pengguna dari akses jaringan kantor melalui proyektor nirkabel.

**Internet Only (Hanya Internet):** Memblokir pengguna dari jaringan kantor, namun masih mempertahankan kemampuan sambungan Internet.

### Set Security For SNMP (Tetapkan Keamanan untuk SNMP)

- Mengkonfigurasi informasi Write Community (Komunitas Tulis).

Klik tombol **Apply (Terapkan)** untuk menyimpan dan menerapkan perubahan. Proyektor harus dihidupkan ulang agar perubahan diterapkan.

## Projection Setup (Konfigurasi Proyeksi)

The screenshot shows the Dell ePSA utility interface. At the top, there is a navigation bar with the Dell logo and the text "Admin > Projection Setup" and "Home >>". On the left side, there is a vertical menu with the following options: System Status, Network Setup, **Projection Setup** (highlighted), Change Passwords, Reset to Default, Firmware Upgrade, Projector Control Panel, Alert Setting, and Reboot System. The main content area is divided into two sections: "Projection Setup" and "Projector Setup".

Section	Field	Value
Projection Setup	Resolution	WXGA (1280x800)
	Login Code	<input type="radio"/> Disable <input type="radio"/> Random <input type="radio"/> Use the following code <input type="text"/>
	Model Name	S510
Projector Setup	Projector Name	<input type="text" value="Dell Projector"/>
	Location	<input type="text"/>
	Contact	<input type="text"/>

At the bottom right of the form, there are two buttons: "Apply" and "Cancel".

## Projection Setup (Konfigurasi Proyeksi)

- **Resolution (Resolusi):** Untuk memilih resolusi. Pilihannya adalah: XGA (1024 x 768) dan WXGA (1280 x 800).
- **Login Code (Kode Login):** Memilih cara proyektor menghasilkan kode login. Berikut adalah tiga pilihan yang tersedia:
  - **Disable (Nonaktifkan):** Kode login tidak akan diperlukan saat log in ke sistem.
  - **Random (Acak):** Pengaturan default adalah **Random (Acak)**. Kode login akan dihasilkan secara acak.
  - **Use the following code (Gunakan kode berikut):** Masukkan kode 4 digit. Kode ini akan digunakan untuk log in ke sistem.

## Projector Setup (Konfigurasi Proyektor)

- Konfigurasi informasi **Projector Name (Nama Proyektor)**, **Location (Lokasi)**, dan **Contact (Kontak)** (hingga 21 karakter untuk setiap bidang).

Klik tombol **Apply (Terapkan)** untuk menyimpan dan menerapkan perubahan. Proyektor harus dihidupkan ulang agar perubahan diterapkan.



## Change Passwords (Ubah Sandi)

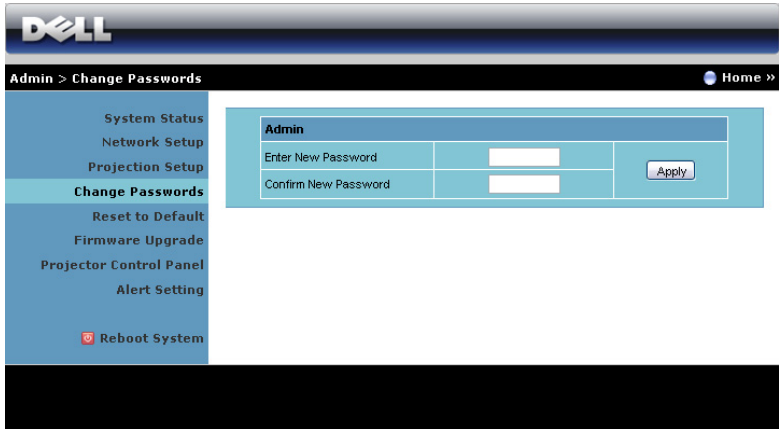

The screenshot shows the Dell Admin interface. At the top left is the Dell logo. Below it, the breadcrumb navigation reads "Admin > Change Passwords". On the right side of the header, there is a "Home" link with a right-pointing arrow. A vertical navigation menu on the left lists several options: "System Status", "Network Setup", "Projection Setup", "Change Passwords" (which is highlighted in light blue), "Reset to Default", "Firmware Upgrade", "Projector Control Panel", "Alert Setting", and "Reboot System" (with a red power icon). The main content area is titled "Admin" and contains a form with two input fields: "Enter New Password" and "Confirm New Password". An "Apply" button is located to the right of the second input field.

Halaman ini digunakan untuk mengubah sandi administrator.

- **Enter New Password (Masukkan Sandi Baru):** Masukkan sandi baru.
- **Confirm New Password (Konfirmasikan Sandi Baru):** Masukkan kembali sandi, kemudian klik **Apply (Terapkan)**.



**CATATAN:** Hubungi Dell jika Anda lupa sandi administrator.

## Reset to Default (Atur Ulang ke Default)

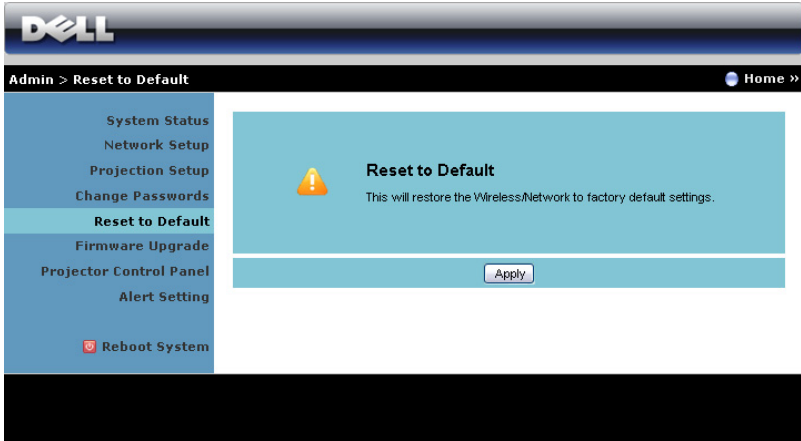

The screenshot shows the Dell Admin console interface. At the top, there is a blue header with the 'DELL' logo. Below the header, a navigation bar shows 'Admin > Reset to Default' and a 'Home' button. A left-hand sidebar contains a list of menu items: System Status, Network Setup, Projection Setup, Change Passwords, **Reset to Default** (highlighted), Firmware Upgrade, Projector Control Panel, Alert Setting, and Reboot System. The main content area is a light blue box with a yellow warning icon and the text 'Reset to Default' followed by 'This will restore the Wireless/Network to factory default settings.' At the bottom of this box is an 'Apply' button.

Klik tombol **Apply (Terapkan)** untuk mengembalikan konfigurasi nirkabel/jaringan ke pengaturan default pabrik.

## Firmware Upgrade (Upgrade Firmware)

Gunakan halaman Firmware Upgrade (Upgrade Firmware) untuk memperbarui firmware nirkabel proyektor.

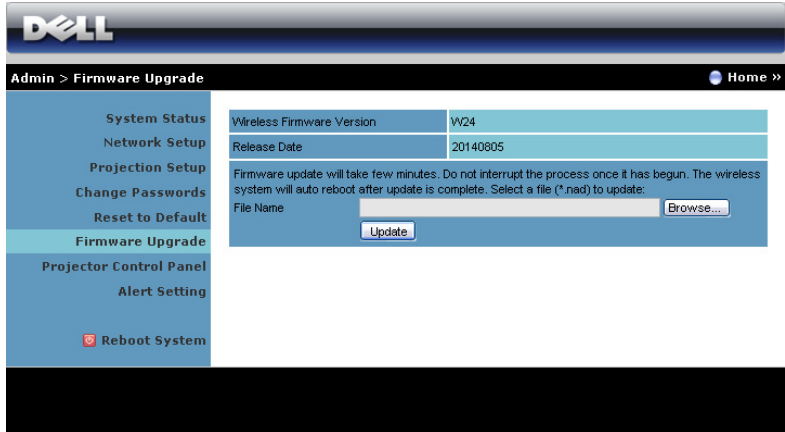

**CATATAN:** Nonaktifkan dan aktifkan nirkabel/jaringan menggunakan OSD untuk mengaktifkan ulang kartu jaringan pada proyektor setelah upgrade firmware berhasil.

Untuk menjalankan update firmware, ikuti langkah-langkah berikut:

- 1 Anda dapat men-download file firmware dari **dell.com/support**.
- 2 Tekan **Browse (Telusuri)** untuk memilih file yang akan di-update.
- 3 Klik tombol **Update (Perbarui)** untuk menjalankan. Tunggu hingga sistem meng-update firmware di perangkat.

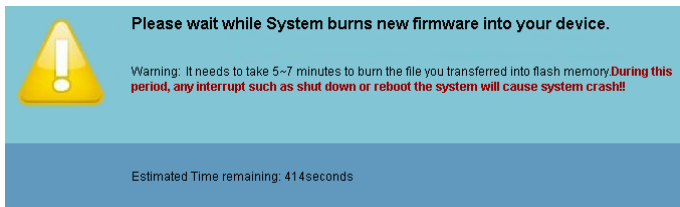

**PERHATIAN:** Jangan hentikan proses pembaruan karena dapat mengakibatkan gangguan pada sistem!

- 4 Klik **OK** setelah pembaruan selesai.

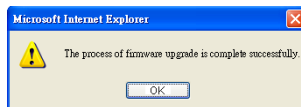

## Projector Control Panel (Panel Kontrol Proyektor)

**DELL**

Admin > Projector Control Panel Home »

**System Status**  
Network Setup  
Projection Setup  
Change Passwords  
Reset to Default  
Firmware Upgrade

**Projector Control Panel**  
Alert Setting  
Reboot System

**Projector Information**

Projector Status	On	Refresh
Power Saving	20mins	Power ON Power OFF
Alert Status	Good	clear

**Image Control**

Operation Mode	<input type="radio"/> Normal Mode <input type="radio"/> ECO Mode <input type="radio"/> Dynamic Mode <input type="radio"/> Extreme Dimming Mode
Projector Mode	Front Projection-Wall Mount
Source Select	Wireless Display
Video Mode	Presentation Mode
Blank Screen	<input type="radio"/> On <input type="radio"/> Off
Aspect Ratio	<input type="radio"/> Original <input type="radio"/> 4:3 <input type="radio"/> Wide
Brightness	50 (0-100) Set
Contrast	50 (0-100) Set
Auto Adjust	

**Audio Control**

Volume	5 (0-20) Set
Factory Reset	

### Projector Information (Informasi Proyektor)

- **Projector Status (Status Proyektor):** Berikut adalah lima status: Lampu On (Lampu Menyala), Standby (Siaga), Power Saving (Hemat Daya), Cooling (Pendinginan), dan Warming up (Pemanasan). Klik **Refresh** untuk me-refresh pengaturan status dan kontrol.
- **Power Saving (Hemat Daya):** Power Saving (Hemat Daya) dapat diatur ke Off (Tidak Aktif), 20, 60, 90, atau 120 menit. Untuk informasi lebih lanjut, lihat "Power Saving (Hemat Daya)" pada halaman 53.
- **Alert Status (Status Tanda):** Berikut adalah tiga status tanda: Lampu peringatan, Lampu daya baterai hampir habis, dan peringatan suhu. Proyektor dapat terkunci dalam mode proteksi jika salah satu tanda

tersebut diaktifkan. Untuk keluar dari mode proteksi, klik **Clear (Hapus)** untuk menghapus Alert Status (Status Tanda) sebelum proyektor dihidupkan.

### **Image Control (Kontrol Gambar)**

- **Projector Mode (Mode Proyektor):** Untuk memilih mode proyektor, tergantung pada pemasangan proyektor. Berikut adalah dua mode proyeksi: Proyeksi Depan-Pemasangan Dinding dan Proyeksi Belakang-Pemasangan Dinding.
- **Source Select (Pilihan Sumber):** Menu Source Select (Pilihan Sumber) dapat digunakan untuk memilih sumber input proyektor. Anda dapat memilih VGA-A, VGA-B, Video Komposit, HDMI-A, HDMI-B, Layar Nirkabel, Layar USB, Penampil USB, Intel® WiDi, atau Memori Internal.
- **Video Mode (Mode Video):** Pilih mode untuk mengoptimalkan gambar yang ditampilkan berdasarkan cara penggunaan proyektor:
  - **Presentation (Presentasi):** Terbaik untuk slide presentasi.
  - **Bright (Cerah):** Kecerahan dan kontras maksimum.
  - **Movie (Film):** Untuk melihat film dan foto
  - **sRGB:** Memberikan tampilan warna yang lebih akurat.
  - **Custom (Kustom):** Pengaturan pilihan pengguna.
- **Blank Screen (Layar Kosong):** Anda dapat memilih On (Aktif) atau Off (Tidak Aktif).
- **Aspect Ratio (Rasio Aspek):** Untuk memilih rasio aspek dalam menyesuaikan tampilan gambar.
- **Brightness (Kecerahan):** Pilih nilai untuk menyesuaikan kecerahan gambar.
- **Contrast (Kontras):** Pilih nilai untuk menyesuaikan kontras tampilan.

Klik tombol **Auto Adjust (Pengaturan Otomatis)** untuk menyesuaikan pengaturan secara otomatis.

### **Audio Control (Kontrol Audio)**

- **Volume:** Pilih nilai (0~20) untuk volume suara audio.

Klik tombol **Factory Reset (Pengaturan Ulang Pabrik)** untuk mengembalikan pengaturan default pabrik.

## Alert Setting (Pengaturan Tanda)

The screenshot shows the Dell Alert Setting web interface. The top navigation bar includes the Dell logo and the text 'Admin > Alert Setting' with a 'Home' button. The left sidebar contains a menu with the following items: System Status, Network Setup, Projection Setup, Change Passwords, Reset to Default, Firmware Upgrade, Projector Control Panel, Alert Setting (highlighted), and Reboot System (with a red square icon). The main content area is titled 'Alert Setting' and is divided into three sections: 'E-mail Alert', 'SMTP Setting', and 'Alert Condition'. The 'E-mail Alert' section has radio buttons for 'Enable' and 'Disable', and an 'E-mail Alert Test' button. Below are input fields for 'To', 'Cc', 'From', and 'Subject'. The 'SMTP Setting' section has input fields for 'Out going SMTP Server', 'Username', and 'Password'. The 'Alert Condition' section has checkboxes for 'Lamp warning', 'Low lamp life', and 'Temperature warning', and a 'Save' button at the bottom.

### E-mail Alert (Tanda E-mail)

- E-mail Alert (Tanda E-mail): Anda dapat memilih agar diberitahukan melalui email (Enable (Aktifkan)) atau tidak (Disable (Nonaktifkan)).
- To (Kepada)/Cc/From (Dari): Anda dapat memasukkan alamat email pengirim (From (Dari)) dan penerima (To (Kepada)/Cc) untuk menerima pemberitahuan bila terdapat abnormalitas atau peringatan.
- Subject (Subjek): Anda dapat memasukkan baris subjek email.

Klik tombol **E-mail Alert Test (Pengujian Tanda E-mail)** untuk menguji pengaturan tanda e-mail.

### SMTP Setting (Pengaturan SMTP)

- **Out going SMTP server (Server SMTP keluar)**, **User name (Nama pengguna)** dan **Password (Sandi)** akan diberikan oleh administrator jaringan atau MIS.

### Alert Condition (Kondisi Tanda)

- Anda dapat memilih abnormalitas atau peringatan agar diberitahukan melalui email. Bila terjadi kondisi tanda, email akan dikirim ke penerima (To (Kepada)/Cc).

Klik **Save (Simpan)** untuk menyimpan pengaturan tersebut.



**CATATAN:** E-mail alert (Tanda e-mail) dirancang untuk berfungsi dengan server SMTP standar menggunakan port 25. tidak mendukung enkripsi dan otentikasi (SSL atau TLS).

## Reboot System (Sistem Boot Ulang)

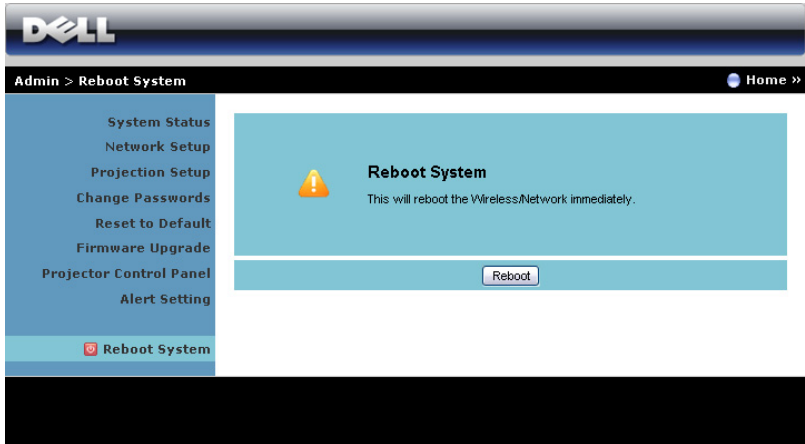

Klik **Reboot (Boot ulang)** untuk mem-boot ulang sistem.

## Crestron

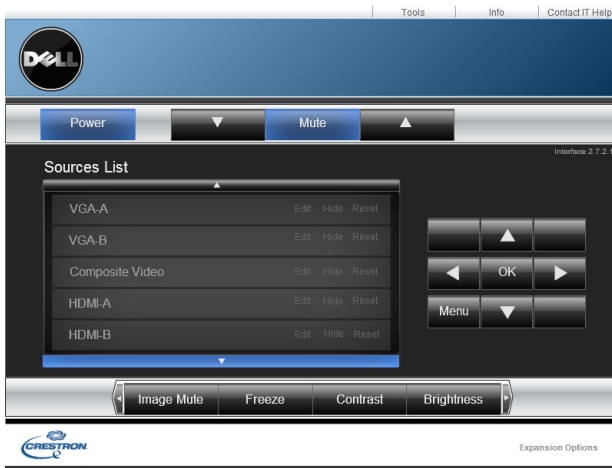

<b>Item</b>	<b>Keterangan</b>
1 Tombol daya	Klik untuk mengaktifkan/menonaktifkan daya proyektor.
2 Panel kontrol volume suara	Klik atas untuk memperbesar volume suara. Klik Diam untuk mengaktifkan/menonaktifkan speaker proyektor. Klik bawah untuk memperkecil volume suara.
3 Panel navigasi OSD	Klik Menu untuk mengaktifkan/menonaktifkan OSD proyektor. Gunakan tombol panah untuk menavigasikan pilihan OSD, lalu klik OK untuk memilih.
4 Tombol kecerahan	Klik untuk menyesuaikan kecerahan layar proyektor.
5 Tombol kontras	Klik untuk menyesuaikan kontras layar proyektor.
6 Tombol Beku	Klik untuk mengaktifkan/menonaktifkan pembekuan gambar layar proyektor.
7 Tombol gambar diam	Klik untuk mengaktifkan/menonaktifkan layar proyektor. Fungsi ini tidak akan mengaktifkan/menonaktifkan daya proyektor.
8 Panel daftar sumber	Memungkinkan Anda mengalihkan sumber input proyektor.



## Menggunakan Jendela Alat Bantu

Jendela berikut akan ditampilkan bila Anda mengklik tab Tools (Alat Bantu) di jendela operasi. Anda dapat menggunakan jendela ini untuk mengubah pengaturan pada proyektor yang sedang tersambung.

The screenshot shows the Dell Crestron Control interface. At the top, there are tabs for 'Tools', 'Info', and 'Contact IT Help'. The main area is divided into three sections: 'Crestron Control', 'Projector', and 'User Password'. The 'Crestron Control' section has fields for 'IP Address', 'IP ID' (set to 5), and 'Port' (set to 41794), with a 'Send' button. The 'Projector' section has fields for 'Projector Name' (set to S510), 'Location', and 'Assigned To', with a 'Send' button. Below this is a 'DHCP' section with a checked 'Enabled' checkbox and fields for 'IP Address' (192.168.100.10), 'Subnet Mask' (255.255.255.0), 'Default Gateway' (192.168.100.10), and 'DNS Server' (192.168.100.10), with a 'Send' button. The 'User Password' section has 'Enabled' checkboxes, 'New Password' and 'Confirm' fields, and a 'Send' button. Below that is an 'Admin Password' section with similar fields and a 'Send' button. At the bottom center is an 'Exit' button. The Dell logo is in the top left, and the Crestron logo is in the bottom left. The text 'Expansion Options' is in the bottom right.

### Crestron Control (Kontrol Crestron)

- Membuat pengaturan untuk pengontrol pusat Crestron®.

### Proyektor

Item	Keterangan
1 Projector Name (Nama Proyektor)	Masukkan nama untuk membedakan proyektor yang sedang tersambung dari proyektor lain di jaringan. (Nama dapat berisi hingga 15 karakter alfanumerik byte tunggal.)
2 Location (Lokasi)	Masukkan nama lokasi penginstalan untuk proyektor yang sedang tersambung di jaringan. (Nama dapat berisi hingga 32 karakter dan simbol alfanumerik byte tunggal.)
3 Assigned To (Ditetapkan Kepada)	Masukkan nama pengguna proyektor. (Nama dapat berisi hingga 32 karakter dan simbol alfanumerik byte tunggal.)

Item	Keterangan
4 DHCP	Untuk menggunakan DHCP, centang kotak <b>Enabled (Diaktifkan)</b> . Anda tidak dapat memasukkan alamat IP jika DHCP diaktifkan.
5 IP Address (Alamat IP)	Masukkan alamat IP yang akan ditetapkan untuk proyektor yang sedang tersambung.
6 Subnet Mask	Masukkan subnet mask untuk proyektor yang sedang tersambung.
7 Default Gateway (Gateway Default)	Masukkan alamat gateway untuk proyektor yang sedang tersambung.
8 DNS Server (Server DNS)	Masukkan alamat IP server DNS untuk proyektor yang sedang tersambung.
9 Send (Kirim)	Klik tombol ini untuk mengkonfirmasi perubahan yang dilakukan pada proyektor.

### User Password (Sandi Pengguna)

Centang kotak **Enabled (Diaktifkan)** untuk meminta sandi agar dapat membuka jendela operasi di komputer.

Item	Keterangan
1 New Password (Sandi Baru)	Masukkan sandi baru saat mengubah sandi untuk membuka jendela operasi. (Hingga 26 karakter alfanumerik byte tunggal)
2 Confirm (Konfirmasikan)	Masukkan sandi yang sama seperti pada New Password (Sandi Baru). Jika sandi berbeda, pesan kesalahan akan ditampilkan.
3 Send (Kirim)	Klik tombol ini untuk mengkonfirmasi perubahan yang dilakukan pada User Password (Sandi Pengguna).

### Admin Password (Sandi Admin)

Centang kotak **Enabled (Diaktifkan)** untuk meminta sandi agar dapat membuka jendela Tools (Alat Bantu).

	<b>Item</b>	<b>Keterangan</b>
1	New Password (Sandi Baru)	Masukkan sandi baru saat mengubah sandi untuk membuka jendela Tools (Alat Bantu). (Nama dapat berisi hingga 26 karakter alfanumerik byte tunggal.)
2	Confirm (Konfirmasikan)	Masukkan sandi yang sama seperti pada New Password (Sandi Baru). Jika sandi berbeda, pesan kesalahan akan ditampilkan.
3	Send (Kirim)	Klik tombol ini untuk mengkonfirmasi perubahan yang dilakukan pada Admin Password (Sandi Admin).

**TANYA JAWAB:**

---

Saya ingin mengakses proyektor dari jauh melalui Internet. Pengaturan apakah yang terbaik untuk browser?

Untuk memiliki pengaturan browser terbaik, ikuti langkah-langkah di bawah ini:

- 1 Buka **Control Panel (Panel Kontrol) → Internet Options → tab General (Umum) → Temporary Internet Files → Settings → Centang Every visit to the pages.**
- 2 Firewall atau antivirus tertentu mungkin memblokir aplikasi HTTP. Jika mungkin, nonaktifkan firewall atau antivirus.

---

Saya ingin mengakses proyektor dari jauh melalui Internet. Nomor port soket apakah yang harus dibuka di firewall?

Berikut adalah port soket TCP/IP yang digunakan proyektor.

UDP/TCP	Nomor port	Keterangan
TCP	80	Konfigurasi Web (HTTP)
UDP/TCP	25	SMTP: digunakan untuk perutean email di antara server email
UDP/TCP	161	SNMP: Simple Network Management Protocol
UDP	9131	AMX: digunakan untuk penelusuran AMX

---

Mengapa proyektor tidak dapat diakses melalui Internet?

- 1 Pastikan komputer/laptop telah tersambung ke Internet.
- 2 Hubungi MIS atau administrator untuk memastikan komputer/laptop berada dalam subnet yang sama.

---

Mengapa server SMTP tidak dapat diakses?

- 1 Hubungi MIS atau administrator jaringan untuk menanyakan apakah fungsi server SMTP terbuka bagi proyektor dan IP yang ditetapkan ke proyektor boleh mengakses server SMTP. Nomor port soket SMTP proyektor adalah 25 dan tidak dapat diubah.
- 2 Pastikan server SMTP keluar, nama pengguna, dan sandi telah ditetapkan dengan benar.
- 3 Beberapa server SMTP akan memeriksa keterkaitan alamat email "From (Dari)" dengan "User name (Nama Pengguna)" dan "Password (Sandi)". Misalnya, Anda menggunakan [test@dell.com](mailto:test@dell.com) sebagai alamat email "From (Dari)". Anda juga harus menggunakan informasi account [test@dell.com](mailto:test@dell.com) sebagai User name (Nama pengguna) dan password (sandi) untuk log in ke server SMTP.

---

Mengapa email tanda pengujian tidak dapat diterima meskipun proyektor menunjukkan bahwa email tersebut telah dikirim?

Hal tersebut mungkin terjadi karena server SMTP mengenali email tanda sebagai email spam atau karena batasan server SMTP. Untuk pengaturan server SMTP, hubungi MIS atau administrator jaringan Anda.

---

### **Konfigurasi Firewall dan Tanya Jawab**

P: Mengapa saya tidak dapat mengakses Web Management Page (Halaman Manajemen Web)?

J: Konfigurasi firewall pada komputer dapat mencegah akses ke Web Management Page (Halaman Manajemen Web). Lihat pengaturan konfigurasi berikut:

---

<b>Proteksi Firewall</b>	<b>Konfigurasi</b>
<b>McAfee Security Center</b>	<ol style="list-style-type: none"><li>1 Jalankan McAfee Security Center (<b>Mulai &gt; Semua Program &gt; McAfee &gt; McAfee Security Center</b>).</li><li>2 Pada tab <b>personal firewall plus</b>, klik <b>View the Internet Applications List</b>.</li><li>3 Cari, lalu pilih <b>Dell Projector (Proyektor Dell)</b> dari daftar.</li><li>4 Klik kanan kolom <b>Permissions</b>.</li><li>5 Pilih <b>Allow Full Access</b> dari menu pop-up.</li></ol>
<b>Norton AntiVirus</b>	<ol style="list-style-type: none"><li>1 Buka Norton AntiVirus (<b>Mulai &gt; Semua Program &gt; Norton AntiVirus &gt; Norton AntiVirus</b>).</li><li>2 Klik menu <b>Options</b>, lalu pilih <b>Norton AntiVirus</b>.</li><li>3 Pada halaman <b>Status</b>, pilih <b>Internet Worm Protection</b>.</li><li>4 Cari, lalu pilih <b>Dell Projector (Proyektor Dell)</b> dari daftar program.</li><li>5 Klik kanan kolom <b>Internet Access</b>.</li><li>6 Pilih <b>Permit All</b> dari menu pop-up.</li><li>7 Klik <b>OK</b>.</li></ol>
<b>Sygate Personal Firewall</b>	<ol style="list-style-type: none"><li>1 Buka Sygate Personal Firewall (<b>Mulai &gt; Semua Program &gt; Sygate &gt; Sygate Personal Firewall</b>).</li><li>2 Dari daftar <b>Running Applications (Aplikasi yang Berjalan)</b>, cari, lalu klik kanan <b>Dell Projector (Proyektor Dell)</b>.</li><li>3 Pilih <b>Allow</b> dari menu pop-up.</li></ol>

---

Proteksi Firewall	Konfigurasi
Tembok api Windows	<ol style="list-style-type: none"> <li>1 Buka Tembok api Windows (<b>Mulai &gt; Semua Program &gt; Panel Kontrol</b>). Klik dua kali <b>Tembok api Windows</b>.</li> <li>2 Pada tab <b>Umum</b>, hapus centang <b>Jangan biarkan pengecualian</b>.</li> <li>3 Pada tab <b>Pengecualian</b>, klik tombol <b>Tambah Program...</b></li> <li>4 Cari, lalu pilih <b>Dell Projector (Proyektor Dell)</b> dari daftar program, lalu klik <b>OK</b>.</li> <li>5 Klik <b>OK</b> untuk mengkonfirmasi pengaturan pengecualian.</li> </ol>
Zone Alarm	<ol style="list-style-type: none"> <li>1 Buka Zone Alarm Firewall (<b>Start (Mulai) &gt; All Programs (Semua Program) &gt; Zone Labs &gt; Zone Labs Center</b>).</li> <li>2 Pada halaman <b>Program Control (Kontrol Program)</b>, cari, lalu pilih <b>Dell Projector (Proyektor Dell)</b> dari daftar.</li> <li>3 Klik kanan kolom <b>Access-Trusted (Akses yang Dipercaya)</b>.</li> <li>4 Pilih Allow dari menu pop-up.</li> <li>5 Klik kanan, lalu pilih <b>Bolehkan</b> untuk kolom <b>Akses-Internet, Server-Terpercaya, dan Server-Internet</b>.</li> </ol>

## Membuat Application Token (Token Aplikasi)

Application Token (Token Aplikasi) dapat digunakan untuk menjalankan Plug and Show (Pasang dan Tampilkan) menggunakan token USB.

- 1 Dari perangkat lunak aplikasi, klik  > **USB Dongle (Dongle USB)**.
- 2 Layar berikut ini akan ditampilkan. Klik **Next (Berikutnya)**.



- 3 Pasang flash drive ke salah satu port USB di komputer. Pilih drive dari daftar, lalu klik **Next (Berikutnya)**.

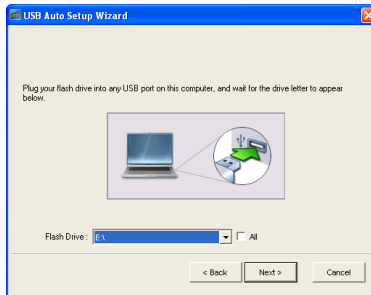

- 4 Klik **Finish** untuk menutup wizard.





# 4

## Mengatasi Masalah Proyektor

---

Jika Anda mengalami masalah dengan proyektor, lihat tips mengatasi masalah berikut ini. Jika masalah berlanjut, hubungi Dell (lihat Menghubungi Dell pada halaman 147).



---

### Masalah

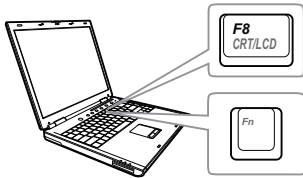
Tidak ada gambar yang ditampilkan di layar



### Kemungkinan Solusi



- Pastikan Anda telah memilih sumber input yang benar pada menu INPUT SOURCE (Sumber Input).
  - Pastikan port grafis eksternal telah diaktifkan. Jika Anda menggunakan laptop Dell, tekan   (Fn+F8). Untuk komputer lainnya, lihat dokumen yang sesuai. Jika gambar tidak ditampilkan dengan benar, upgrade driver video komputer Anda. Untuk komputer Dell, kunjungi [support.dell.com](http://support.dell.com).
  - Pastikan semua kabel telah tersambung dengan benar. Lihat "Menyambungkan Proyektor" pada halaman 9.
  - Pastikan pin konektor tidak tertekuk atau rusak.
  - Pastikan lampu telah terpasang dengan benar (lihat "Mengganti Lampu" pada halaman 139).
  - Gunakan Test Pattern (Pola Pengujian) di menu Projector Settings (Pengaturan Proyektor) dalam Advanced Settings (Pengaturan Lanjutan). Pastikan warna pola pengujian sudah benar.
-

---

**Masalah (lanjutan)**

Gambar yang ditampilkan terpotong, berputar, atau tidak ditampilkan dengan benar

**Kemungkinan Solusi (lanjutan)**

- 1 Tekan tombol Pengaturan Otomatis pada remote control.
- 2 Jika Anda menggunakan komputer laptop Dell, atur resolusi komputer ke WXGA (1280 x 800):
  - a Klik kanan bagian dari desktop Microsoft® Windows® yang tidak digunakan, klik Properti, lalu pilih tab Pengaturan.
  - b Pastikan pengaturan untuk port monitor eksternal adalah 1280 x 800 piksel.
  - c Tekan   (Fn+F8).

Jika Anda mengalami masalah saat mengubah resolusi, atau jika monitor tidak merespons, hidupkan ulang semua peralatan dan proyektor.

Jika Anda tidak menggunakan komputer laptop Dell, lihat dokumentasi yang sesuai. Jika gambar tidak ditampilkan dengan benar, upgrade driver video komputer Anda. Untuk komputer Dell, kunjungi [support.dell.com](http://support.dell.com).

---

Layar tidak menampilkan presentasi

Jika Anda menggunakan komputer portabel, tekan   (Fn+F8).

---

Gambar tidak stabil atau berkedip

Sesuaikan penelusuran dalam OSD **Display Settings (Pengaturan Tampilan)** menu **Advanced Settings (Pengaturan Lanjutan)** (hanya dalam PC Mode (Mode PC)).

---

Gambar memiliki garis vertikal berkedip

Sesuaikan frekuensi dalam OSD **Display Settings (Pengaturan Tampilan)** menu **Advanced Settings (Pengaturan Lanjutan)** (hanya dalam PC Mode (Mode PC)).

---

<b>Masalah (lanjutan)</b>	<b>Kemungkinan Solusi (lanjutan)</b>
Warna gambar salah	<ul style="list-style-type: none"> <li>• Jika layar menerima output sinyal yang salah dari kartu grafis, atur jenis sinyal ke <b>RGB</b> pada <b>OSD Image Settings (Pengaturan Gambar)</b> di tab <b>Advanced Settings (Pengaturan Lanjutan)</b>.</li> <li>• Gunakan <b>Test Pattern (Pola Pengujian)</b> dalam <b>Projector Settings (Pengaturan Proyektor)</b> pada menu <b>Advanced Settings (Pengaturan Lanjutan)</b>. Pastikan warna pola pengujian sudah benar.</li> </ul>
Gambar tidak fokus	<ol style="list-style-type: none"> <li>1 Sesuaikan gelang fokus pada lensa proyektor.</li> <li>2 Pastikan layar proyeksi berada dalam jarak yang diharuskan dari proyektor 1,96 kaki [0,597m] hingga 2,4 kaki [0,731m].</li> </ol>
Gambar melebar saat menampilkan DVD 16:9	<p>Proyektor secara otomatis mendeteksi format sinyal input. Rasio aspek gambar yang diproyeksikan akan dipertahankan berdasarkan format sinyal input dengan pengaturan Original (Awal).</p> <p>Jika gambar masih melebar, sesuaikan rasio aspek dalam Display Settings (Pengaturan Tampilan) pada menu Advanced Settings (Pengaturan Lanjutan) di OSD.</p>
Gambar terbalik	<p>Pilih <b>Projector Settings (Pengaturan Proyektor)</b> pada <b>Advanced Settings (Pengaturan Lanjutan)</b> dari OSD, kemudian sesuaikan mode proyektor.</p>
Lampu mati dan mengeluarkan bunyi letupan	<p>Bila masa pakai habis, lampu dapat mati dan mengeluarkan bunyi letupan yang keras. Jika ini terjadi, proyektor tidak akan hidup kembali. Untuk mengganti lampu, lihat "Mengganti Lampu" pada halaman 139.</p>
LAMPU menyala kuning	<p>Jika <b>LAMPU</b> menyala kuning, ganti lampu.</p>

<b>Masalah (lanjutan)</b>	<b>Kemungkinan Solusi (lanjutan)</b>
LAMPU berkedip kuning	<p>Jika <b>LAMPU</b> berkedip kuning, sambungan modul lampu mungkin terganggu. Periksa dan pastikan modul lampu telah terpasang dengan benar.</p> <p>Jika <b>LAMPU</b> dan lampu <b>Daya</b> berkedip kuning, berarti driver lampu tidak berfungsi dan proyektor akan mati secara otomatis.</p> <p>Jika <b>LAMPU</b> serta lampu <b>SUHU</b> berkedip kuning dan lampu <b>Daya</b> menyala biru, berarti lingkaran warna tidak berfungsi dan proyektor akan mati secara otomatis.</p> <p>Untuk menghapus mode proteksi, tekan terus tombol <b>DAYA</b> selama 10 detik.</p>
Lampu <b>SUHU</b> menyala kuning	<p>Proyektor terlalu panas. Layar mati secara otomatis. Hidupkan kembali layar setelah proyektor mendingin. Jika masalah berlanjut, hubungi Dell.</p>
Lampu <b>SUHU</b> berkedip kuning	<p>Jika kipas proyektor tidak berfungsi, proyektor akan mati secara otomatis. Coba hapus mode proyektor dengan menekan terus tombol <b>Power (Daya)</b> selama 10 detik. Tunggu kurang lebih selama 5 menit, kemudian coba hidupkan kembali. Jika masalah berlanjut, hubungi Dell.</p>
Remote control tidak berfungsi dengan baik atau hanya berfungsi dalam jarak terbatas	<p>Baterai mungkin hampir habis. Jika ya, ganti dengan dua baterai AAA baru.</p>

---

**Masalah (lanjutan)**

DoUSB tidak menampilkan layar

**Kemungkinan Solusi (lanjutan)**

- Windows

Tampilan melalui USB Harus berjalan secara otomatis. Untuk menjalankan tampilan USB secara manual, buka My Computer (Komputer Saya), lalu jalankan "USB\_Display.exe".

- MAC
  - a Buka CDROM: USB\_DISPLAY, lalu jalankan "MAC\_USB\_Display.pkg".
  - b Untuk menyelesaikan penginstalan, ikuti petunjuk pada layar.
  - c Boot ulang sistem, lalu sambungkan kembali kabel USB ke komputer dan proyektor.



**CATATAN:** Anda mungkin memerlukan akses tingkat administrator untuk menginstal driver. Hubungi administrator jaringan untuk mendapatkan dukungan.

---

Offset lokasi Pena Inframerah

- 1 Pastikan resolusi output proyektor dan komputer adalah 1280 x 800.
  - 2 Pilih "second screen only (hanya layar kedua)" di komputer.
-

## Sinyal Pemandu

Status Proyektor	Keterangan	Tombol Kontrol		Indikator	
		Daya	TEMP (Kuning)	LAMPU (Kuning)	
Mode Siaga	Proyektor berada dalam mode Siaga. Siap dihidupkan.	Berkedip Putih	TIDAK AKTIF	TIDAK AKTIF	
Mode Pemanasan	Diperlukan beberapa waktu hingga proyektor memanaskan dan hidup.	Putih	TIDAK AKTIF	TIDAK AKTIF	
Lampu menyala	Proyektor berada dalam mode Normal dan siap menampilkan gambar. ☑ Catatan: Menu OSD tidak diakses.	Putih	TIDAK AKTIF	TIDAK AKTIF	
Mode Pendinginan	Proyektor mendingin hingga mati.	Putih	TIDAK AKTIF	TIDAK AKTIF	
Proyektor terlalu panas	Ventilasi udara mungkin terhalang atau suhu lingkungan berada di atas 35 °C. Proyektor mati secara otomatis. Pastikan ventilasi udara tidak terhalang dan suhu lingkungan berada dalam kisaran pengoperasian. Jika masalah berlanjut, hubungi Dell.	TIDAK AKTIF	KUNING	TIDAK AKTIF	
Driver lampu terlalu panas	Driver lampu terlalu panas. Ventilasi udara mungkin terhalang. Proyektor mati secara otomatis. Hidupkan kembali layar setelah proyektor mendingin. Jika masalah berlanjut, hubungi Dell.	KUNING	KUNING	TIDAK AKTIF	
Kipas tidak berfungsi	Salah satu kipas tidak berfungsi. Proyektor mati secara otomatis. Jika masalah berlanjut, hubungi Dell.	TIDAK AKTIF	AMBER Berkedip	TIDAK AKTIF	
Driver lampu tidak berfungsi	Driver lampu tidak berfungsi. Proyektor mati secara otomatis. Lepas kabel daya setelah tiga menit, kemudian hidupkan kembali layar. Jika masalah berlanjut, hubungi Dell.	AMBER Berkedip	TIDAK AKTIF	AMBER Berkedip	
Lingkarana Warna tidak berfungsi	Lingkarana warna tidak dapat diaktifkan. Proyektor tidak berfungsi dan mati secara otomatis. Lepaskan kabel daya setelah tiga menit, kemudian hidupkan kembali proyektor. Jika masalah berlanjut, hubungi Dell.	Putih	AMBER Berkedip	AMBER Berkedip	
Lampu tidak berfungsi	Lampu rusak. Ganti lampu.	TIDAK AKTIF	TIDAK AKTIF	KUNING	
Kesalahan - Catu DC (+12V)	Catu daya terganggu. Proyektor mati secara otomatis. Lepaskan kabel daya setelah tiga menit, kemudian hidupkan kembali proyektor. Jika masalah berlanjut, hubungi Dell.	AMBER Berkedip	KUNING	KUNING	
Sambungan modul lampu tidak berfungsi	Sambungan modul lampu mungkin terganggu. Periksa dan pastikan modul lampu telah terpasang dengan benar. Jika masalah berlanjut, hubungi Dell.	TIDAK AKTIF	TIDAK AKTIF	AMBER Berkedip	

## Mengganti Lampu

**△ PERHATIAN:** Sebelum Anda memulai prosedur pada bagian ini, ikuti Petunjuk Keselamatan yang dijelaskan pada halaman 8.

Ganti lampu bila pesan "**Lamp is approaching the end of its useful life in the operation. Replacement suggested!** [www.dell.com/lamps](http://www.dell.com/lamps) (Masa pakai lampu selama pengoperasiannya hampir berakhir. Segera ganti!) [www.dell.com/lamps](http://www.dell.com/lamps)" ditampilkan di layar. Jika masalah berlanjut setelah mengganti lampu, hubungi Dell. Untuk informasi lebih lanjut, lihat "Menghubungi Dell" pada halaman 147.

**△ PERHATIAN:** Gunakan lampu asli untuk memastikan keselamatan dan fungsi proyektor yang optimal.

**△ PERHATIAN:** Lampu menjadi panas bila digunakan. Jangan coba mengganti lampu hingga proyektor mendingin minimal selama 30 menit.

**△ PERHATIAN:** Jangan pernah sentuh bohlam atau kaca lampu. Lampu proyektor sangat rentan dan dapat pecah jika tersentuh. Pecahan kaca tajam dan dapat mengakibatkan cedera.

**△ PERHATIAN:** Jika lampu pecah, keluarkan semua pecahan kaca dari proyektor, kemudian buang atau daur ulang sesuai undang-undang daerah maupun nasional. Untuk informasi lebih lanjut, kunjungi [www.dell.com/hg](http://www.dell.com/hg).

- 1 Matikan proyektor dan lepaskan kabel daya.
- 2 Biarkan proyektor mendingin minimal selama 30 menit.
- 3 Longgarkan kedua sekrup yang mengencangkan penutup lampu, lalu lepas penutup.
- 4 Longgarkan dua sekrup yang mengencangkan lampu.
- 5 Tarik lampu ke atas melalui pegangan logam.

**✍ CATATAN:** Dell mungkin mengharuskan agar lampu yang diganti dalam masa jaminan dikembalikan ke Dell. Atau, hubungi dinas kebersihan setempat untuk mengetahui alamat tempat pembuangan terdekat.

- 6 Ganti dengan lampu baru.
- 7 Kencangkan dua sekrup yang mengencangkan lampu.
- 8 Pasang kembali penutup lampu, kemudian kencangkan kedua sekrup.

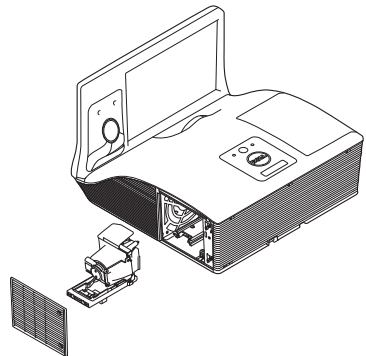

9 Atur ulang waktu penggunaan lampu dengan memilih "Yes (Ya)" untuk **Lamp Reset (Pengaturan Ulang Lampu)** di **OSD Power Settings (Pengaturan Daya)** dalam menu **Advanced Settings (Pengaturan Lanjutan)** (lihat Power Settings (Pengaturan Daya) dalam menu Advanced Settings (Pengaturan Lanjutan) pada halaman 52). Bila modul lampu baru telah diubah, proyektor akan secara otomatis mendeteksi dan mengatur ulang jam lampu.



**PERHATIAN: Pembuangan Lampu (hanya untuk A.S.)**

**Ⓜ LAMPU DALAM PRODUK INI MENGANDUNG MERKURI DAN HARUS DIDAUUR ULANG ATAU DIBUANG SESUAI UNDANG-UNDANG DAERAH MAUPUN NASIONAL. Untuk informasi lebih lanjut, kunjungi [WWW.DELL.COM/HG](http://WWW.DELL.COM/HG) ATAU HUBUNGI ALIANSI INDUSTRI ELEKTRONIK DI [WWW.EIAE.ORG](http://WWW.EIAE.ORG). UNTUK INFORMASI PEMBUANGAN KHUSUS LAMPU, KUNJUNGI [WWW.LAMPRECYCLE.ORG](http://WWW.LAMPRECYCLE.ORG).**



# 5

## Spesifikasi

---

Katup Lampu	0,65" WXGA-800 S450 DMD, DarkChip3™
Kecerahan	3100 ANSI Lumens (Maks.)
Rasio Kontras	Asli: 2200:1 Normal Mode Rasio Kontras Tinggi: 8000:1 Normal
Kesesuaian	85% Biasa (Standar Jepang - JBMA)
Jumlah Piksel	1280 x 800 (WXGA)
Rasio Aspek	16:10
Lampu Kilat Internal	Memori 2 GB (Maks.)
Warna yang Dapat Ditampilkan	1,07 miliar warna
Kecepatan Lingkaran Warna	2 X 1 X untuk Tampilan 3D
Lensa Proyeksi	F-Stop: F/ 2,6 Jarak Fokus efektif = 654mm ± 10mm @ 87,2 ukuran layar Lensa tetap, hanya zoom digital Rasio tampilan =lebar dan tele 0,35 Rasio Offset: 125%±5%
Ukuran Layar Proyeksi	70 ~ 100 inci (diagonal)
Jarak Proyeksi	1,7 ~ 2,49 kaki (0,517 ~ 0,759m ± 0,01m)
Kompatibilitas Video	Video Komposit: NTSC: M (3,58 MHz), 4,43 MHz PAL: B, D, G, H, I, M, N, 60 SECAM: B, D, G, K, K1, L Input Video Komponen melalui VGA: 1080i, 720p, 576i/p, 480i/p Input HDMI: 1080p, 720p, 576i/p, 480i/p

Catu Daya	Universal AC 100-240 V 50-60 Hz dengan input PFC
Pemakaian Daya	Mode Normal: 345 W $\pm$ 10% @ 110 Vac (Jaringan Aktif) Mode Eco: 285 W $\pm$ 10% @ 110 Vac (Jaringan Aktif) Mode Siaga: < 0,5 W Siaga dalam jaringan: < 9,6 W
Audio	2 speaker x 10 watt RMS
Tingkat Noise	Mode Normal: 36 dB(A) Mode Eco: 32 dB(A)
Berat Proyektor	16,76 lbs (7,6 kg)
Berat Pena Inframerah	55,2 gr (dengan baterai)
Dimensi (P x T x L)	14,1 x 9,1 x 14,4 inci (357 x 231 x 367 mm)

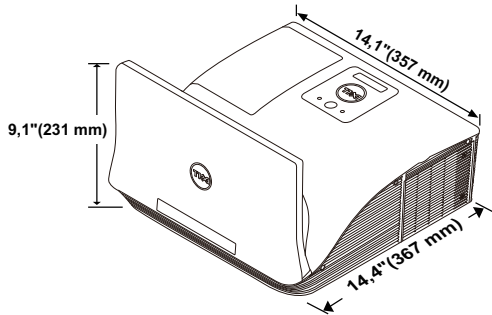

Dimensi Pena Inframerah (D x  $\Phi$ ) 6,39 x 0,71 (162,2 x 18 mm)

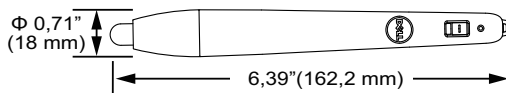

Lingkungan	<p>Suhu pengoperasian: 5 °C - 40 °C (41 °F - 104 °F)  Kelembaban: 80% maksimum</p> <p>Suhu penyimpanan: 0 °C hingga 60 °C  (32 °F hingga 140 °F)  Kelembaban: 90% maksimum</p> <p>Suhu pengiriman: -20 °C hingga 60 °C  (-4 °F hingga 140 °F)  Kelembaban: 90% maksimum</p>
Soket I/O	<p>Daya: Satu soket daya AC (3-pin - C14 inlet)</p> <p>Input VGA: Dua soket D-sub 15-pin (Biru), VGA-A dan VGA-B, untuk sinyal input RGB analog/Komponen.</p> <p>Output VGA: Satu soket D-sub 15-pin (Hitam) untuk VGA-A loop through.</p> <p>Input Video Komposit: Satu konektor RCA Kuning untuk sinyal CVBS.</p> <p>Input HDMI: Dua soket HDMI untuk mendukung HDMI 1.4a. Kompatibel dengan HDCP/HDMI dengan MHL.</p> <p>Input Audio Analog: Dua soket telepon mini stereo 3,5 mm (Biru) dan sepasang soket RCA (Merah/Putih).</p> <p>Output audio variabel: Satu konektor telepon mini stereo 3,5 mm (Hijau).</p> <p>Port USB (jenis B): Satu slave mini USB untuk dukungan jarak jauh dan upgrade firmware.</p> <p>Port RS232: Satu D-sub 9-pin untuk komunikasi RS232.</p> <p>Port USB (jenis A): Satu soket USB untuk pemutaran multimedia (Penampil Video/Musik/Foto/Office).</p> <p>Port USB (jenis B): Satu soket USB untuk mendukung layar USB dan akses penyimpanan memori USB (memori internal).</p> <p>Port RJ45: Satu soket RJ45 untuk kontrol proyektor melalui jaringan dan Layar LAN.</p>

Microphone (Mikrofon)	Satu soket telepon mini stereo 3,5 mm (Merah muda).
Wireless (Nirkabel)	Standar Nirkabel: IEEE 802.11 a/b/g/n (2T2R) Lingkungan OS: Windows 8/7/Vista/XP/2000, MAC OS X Dukungan: Slide presentasi dan kontrol proyektor. Membolehkan sambungan hingga 30 pengguna sekaligus. Layar bagi 4-ke-1. Membolehkan empat slide presentasi untuk diproyeksikan di layar. Mode Kontrol Konferensi. Mendukung Proyeksi Audio (harus menginstal driver tambahan. Download dari <a href="http://dell.com/support">dell.com/support</a> ). Mendukung proyeksi MobiShow dan WiFi-Doc.
Lamp (Lampu)	Lampu OSRAM 280 W yang dapat diganti pengguna
Masa pakai lampu	Mode Normal: Hingga 3000 jam Mode Eco: Hingga 4000 jam Mode siklus ekonomis dinamis: Hingga 5000 jam



**CATATAN:** Nilai masa pakai lampu untuk proyektor hanya merupakan perkiraan penurunan kecerahan, dan bukan spesifikasi masa pakai hingga lampu tidak berfungsi dan tidak menghasilkan cahaya. Masa pakai lampu adalah waktu yang diperlukan lebih dari 50% populasi sampel lampu hingga kecerahan menurun sekitar 50% dari satuan cahaya yang telah dihitung untuk lampu tersebut. Nilai masa pakai lampu tidak dijamin dalam bentuk apapun. Masa pengoperasian lampu proyektor akan beragam, tergantung pada kondisi pengoperasian dan pola penggunaan. Penggunaan proyektor dalam kondisi tidak nyaman yang dapat mencakup lingkungan berdebu, dalam suhu tinggi, sering digunakan, dan listrik mati tiba-tiba kemungkinan besar mengakibatkan masa pakai lampu berkurang atau lampu tidak berfungsi.

## Penataan Pin RS232

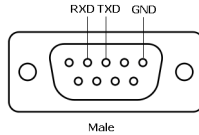

### Protokol RS232

- Pengaturan Komunikasi

Pengaturan sambungan	Nilai
Kecepatan Transfer Data	19.200
Bit Data	8
Paritas	Tidak ada
Bit Berhenti	1

- Jenis perintah
  - Untuk menampilkan menu OSD dan menyesuaikan pengaturan.
- Sintaks perintah kontrol (Dari PC ke Proyektor)  
[H][AC][SoP][CRC][ID][SoM][COMMAND]
- Contoh: Perintah Power ON (Daya AKTIF) (Kirim byte rendah lebih dulu)  
--> 0xBE, 0xEF, 0x10, 0x05, 0x00, 0xC6, 0xFF, 0x11, 0x11, 0x01, 0x00, 0x01
- Daftar Perintah Kontrol
  - Untuk melihat kode RS232 terbaru, kunjungi situs Dell Support di [support.dell.com](http://support.dell.com).
  - Untuk melihat perintah dan daftar SNMP terbaru, kunjungi situs Dell Support di [support.dell.com](http://support.dell.com).

### Mode Kompatibilitas (Analog/Digital)

Resolution (Resolusi)	Kecepatan Refresh (Hz)	Frekuensi Hsync (KHz)	Clock Piksel (MHz)
640 x 350	70,087	31,469	25,175
640 x 480	59,940	31,469	25,175
720 x 480 p60	59,940	31,469	27,000
720 x 576 p50	50,000	31,250	27,000
720 x 400	70,087	31,469	28,322
640 x 480	75,000	37,500	31,500
640 x 480	85,008	43,269	36,000
800 x 600	60,317	37,879	40,000
800 x 600	75,000	46,875	49,500
800 x 600	85,061	53,674	56,250
1024 x 768	60,004	48,363	65,000
1280 x 720 p50	50,000	37,500	74,250
1280 x 720 p60	60,000	45,000	74,250
1920 x 1080 i50	50,000	28,125	74,250
1920 x 1080 i60	60,000	33,750	74,250
1280 x 720	59,855	44,772	74,500
1024 x 768	75,029	60,023	78,750
1280 x 800	59,810	49,702	83,500
1366 x 768	59,790	47,712	85,500
1360 x 768	60,015	47,712	85,500
1024 x 768	84,997	68,677	94,500
1440 x 900	59,887	55,935	106,500
1280 x 1024	60,020	63,981	108,000
1400 x 1050	59,978	65,317	121,750
1280 x 800	84,880	71,554	122,500
1280 x 1024	75,025	79,976	135,000
1440 x 900	74,984	70,635	136,750
1680 x 1050	59,954	65,290	146,250
1280 x 960	85,002	85,938	148,500
1920 x 1080	60,000	67,500	148,500
1024 x 768	119,989	97,551	115,500

# 6

## Menghubungi Dell

---

Untuk pelanggan di Amerika Serikat, hubungi 800-WWW-DELL (800-999-3355).



**CATATAN:** Jika tidak memiliki sambungan Internet aktif, Anda dapat menemukan informasi kontak pada faktur pembelian, slip kemasan, bukti pembelian, atau katalog produk Dell.

Dell memberikan beberapa dukungan serta pilihan layanan online dan melalui telepon. Ketersediaan beragam menurut negara serta produk dan beberapa layanan mungkin tidak tersedia di wilayah Anda. Untuk menghubungi Dell tentang masalah penjualan, dukungan teknis, atau layanan pelanggan:

- 1 Kunjungi [www.dell.com/contactDell](http://www.dell.com/contactDell).
- 2 Pilih wilayah di peta interaktif.
- 3 Pilih Segmen untuk Kontak.
- 4 Pilih layanan atau link dukungan yang sesuai dengan kebutuhan Anda.

## Menghubungi Crestron

Crestron memberikan pilihan dukungan teknis secara online dan berbasis telepon. Ketersediaan beragam menurut negara, namun pengiriman e-mail ke [getroomview@crestron.com](mailto:getroomview@crestron.com) dapat dilakukan oleh pengguna di berbagai negara.

Dukungan Teknis

Di AS dan Kanada

Telepon: 877-516-5394

Email: [roomviewsupport@crestron.com](mailto:roomviewsupport@crestron.com)

Di luar AS dan Kanada

Telepon: +1 201-367-1037

Email: [roomviewsupport@crestron.com](mailto:roomviewsupport@crestron.com)



# 7

## Lampiran: Daftar istilah

---

**ANSI Lumens** — Pengukuran standar untuk kecerahan. Kecerahan diukur dengan membagi gambar meter persegi menjadi 9 persegi yang sama, mengukur jarak baca (atau kecerahan) di bagian tengah persegi, dan membuat rata-rata dari 9 nilai tersebut.

**Rasio Aspek** — Rasio aspek terpopuler adalah 4:3 (4 banding 3). Format TV dan video komputer sebelumnya dalam rasio aspek 4:3 yang berarti lebar gambar adalah  $\frac{4}{3}$  kali tinggi.

**Kecerahan** — Kapasitas cahaya yang keluar dari tampilan atau tampilan proyeksi maupun perangkat proyeksi. Kecerahan proyektor diukur dengan satuan cahaya ANSI.

**Suhu Warna** — Tampilan warna pada cahaya putih. Suhu warna rendah menunjukkan cahaya yang lebih hangat (lebih banyak kuning/merah), sedangkan suhu warna tinggi menunjukkan cahaya yang lebih sejuk (lebih banyak biru). Satuan standar untuk suhu warna adalah K (Kelvin).

**Video Komponen** — Metode penayangan video berkualitas dalam format yang terdiri dari sinyal pencahayaan dan dua sinyal krominan terpisah serta ditentukan sebagai 'Y'Pb'Pr' untuk komponen analog dan 'Y'Cb'Cr' untuk komponen digital. Video komponen tersedia di pemutar DVD.

**Video Komposit** — Sinyal video yang menggabungkan luma (kecerahan), kroma (warna), burst (referensi warna), serta sinkronisasi (sinyal sinkronisasi horizontal dan vertikal) menjadi sinyal yang ditunjukkan dengan satu garis gelombang. Terdapat 3 jenis format, yakni NTSC, PAL, dan SECAM.

**Resolusi Terkompresi** — Jika gambar input memiliki resolusi yang lebih tinggi daripada resolusi asli proyektor, gambar yang dihasilkan akan diskala agar sesuai dengan resolusi asli proyektor. Sifat kompresi dalam perangkat digital berarti bahwa beberapa konten gambar hilang.

**Rasio Kontras** — Rentang nilai terang dan gelap dalam gambar atau rasio antara nilai maksimum dan minimum. Terdapat dua metode yang digunakan oleh industri proyeksi untuk mengukur rasio:

- 1 Penuh Aktif/Tidak Aktif** — mengukur rasio cahaya lampu semua gambar putih (penuh aktif) dan cahaya lampu semua gambar hitam (penuh tidak aktif).
- 2 ANSI** — mengukur pola 16 persegi hitam dan putih bergantian. Cahaya rata-rata yang dihasilkan dari persegi putih dibagi cahaya rata-rata yang dihasilkan dari persegi hitam untuk menentukan rasio kontras ANSI.

Kontras Penuh Aktif/Tidak Aktif selalu lebih besar dari kontras ANSI untuk proyektor yang sama.

**dB** — desibel — Unit yang digunakan untuk menyatakan perbedaan relatif pada data atau intensitas, biasanya antara dua sinyal akustik atau listrik, yang setara dengan 10 kali logaritma rasio kedua tingkat.

**Layar Diagonal** — Metode penghitungan ukuran layar atau gambar yang diproyeksikan. Penghitungan dilakukan dari satu sudut ke sudut yang berseberangan. Dengan tinggi 9 kaki dan lebar 12 kaki, layar memiliki diagonal 15 kaki. Dokumen ini mengasumsikan bahwa dimensi diagonal adalah untuk rasio 4:3 biasa pada gambar komputer seperti pada contoh di atas.

**DHCP** — Dynamic Host Configuration Protocol — Jaringan protokol yang dapat digunakan server untuk secara otomatis menetapkan alamat TCP/IP ke perangkat.

**DLP®** — Digital Light Processing™ — Teknologi layar reflektif yang dikembangkan oleh Texas Instruments, menggunakan cermin manipulasi kecil. Cahaya yang melewati filter warna dikirim ke cermin DLP yang menyusun warna RGB pada gambar yang diproyeksikan ke layar, disebut juga DMD.

**DMD** — Digital Micro-Mirror Device — Setiap DMD terdiri dari ribuan cermin campuran aluminium mikroskopis miring yang terpasang pada poros tersembunyi.

**DNS** — Domain Name System — Layanan Internet yang menerjemahkan nama domain menjadi alamat IP.

**Jarak Fokus** — Jarak dari permukaan lensa ke titik fokus.

**Frekuensi** — Tingkat pengulangan dalam siklus per detik pada sinyal listrik. Diukur dalam Hz (Hertz).

**HDCP** — High-Bandwidth Digital-Content Protection — Spesifikasi yang dikembangkan oleh Intel™ Corporation untuk memproteksi hiburan digital di seluruh interface digital, misalnya DVI, HDMI.

**HDMI** — High-Definition Multimedia Interface — HDMI membawa video definisi tinggi tidak terkompresi beserta audio digital dan data kontrol perangkat dalam satu konektor.

**Hz (Hertz)** — Satuan frekuensi.

**IEEE802.11** — Kumpulan standar untuk komunikasi WLAN (wireless local area network). 802.11b/g/n menggunakan frekuensi 2,4 GHz.

**Koreksi Keystone** — Perangkat yang akan mengkoreksi gambar distorsi (biasanya efek atas lebar, bawah sempit) pada gambar yang diproyeksikan akibat proyektor yang tidak sesuai dengan sudut layar.

**Jarak Maksimum** — Jarak maksimum dari layar yang memungkinkan proyektor menampilkan gambar yang jelas (cukup terang) di ruangan yang gelap total.

**Ukuran Gambar Maksimum** — Ukuran gambar terbesar yang dapat ditampilkan oleh proyektor di ruangan gelap. Ukuran ini biasanya dibatasi oleh rentang fokus optik.

**Jarak Minimum** — Posisi terdekat yang memungkinkan proyektor memfokuskan gambar ke layar.

**NTSC** — National Television Standards Committee. Standar Amerika Utara untuk video dan penyiaran dengan format video 525 garis pada 30 bingkai per detik.

**PAL** — Phase Alternating Line. Standar siaran Eropa untuk video dan penyiaran dengan format video 625 garis pada 25 bingkai per detik.

**Balik Gambar** — Fitur yang dapat digunakan untuk membalik gambar secara horizontal. Bila digunakan dalam lingkungan proyeksi biasa, teks, grafis, dsb. akan terbalik. Balik gambar digunakan untuk proyeksi belakang.

**RGB** — Merah, Hijau, Biru — biasanya digunakan untuk mengenali monitor yang memerlukan sinyal terpisah untuk masing-masing warna.

**SECAM** — Standar siaran Perancis dan internasional untuk video serta penyiaran yang terkait erat dengan PAL, namun dengan metode pengiriman informasi warna yang berbeda.

**SSID** — Service Set Identifiers — Nama yang digunakan untuk mengidentifikasi LAN nirkabel tertentu yang akan menjadi tujuan sambungan pengguna.

**SVGA** — Super Video Graphics Array — 800 x 600 piksel.

**SXGA** — Super Extended Graphics Array — 1280 x 1024 piksel.

**UXGA** — Ultra Extended Graphics Array — 1600 x 1200 piksel.

**VGA** — Video Graphics Array — 640 x 480 piksel.

**WEP** — Wired Equivalent Privacy — Metode untuk mengenkripsi data komunikasi. Kunci enkripsi hanya dibuat dan diberitahukan ke pengguna yang berkomunikasi, sehingga data komunikasi tidak dapat didekripsikan oleh pihak ketiga.

**XGA** — Extended Video Graphics Array — 1024 x 768 piksel.

**WXGA** — Wide Extended Graphics Array — 1280 x 800 piksel.

# Indeks

## D

- Dell
  - menghubungi 147, 149
- dukungan
  - menghubungi Dell 147, 149

## M

- Mengatasi masalah 133
  - Menghubungi Dell 133
- Mengatur Fokus Proyektor 26
  - Gelang fokus 26
- Mengganti Lampu 139
- Menghidupkan/Mematikan Proyektor
  - Mematikan Proyektor 25
  - Menghidupkan Proyektor 25
- Menghubungi Dell 5, 136, 139
- Menyambungkan Proyektor
  - Kabel audio 22
  - Kabel audio L/R 19
  - Kabel daya 11, 12, 13, 14, 15, 16, 19, 20, 21, 22, 23, 24
  - Kabel HDMI 15, 21, 23, 24
  - Kabel MHL 16
  - Kabel RS232 13
  - Kabel USB ke USB 11
  - Kabel USB-A ke USB-B 14
  - Kabel VGA ke VGA 11, 12
  - Kabel VGA ke YPbPr 20

- Kabel Video Komposit 19
- Ke Komputer 11
- Menyambungkan dengan Kabel HDMI 21
- Menyambungkan dengan Kabel Komponen 20, 22, 23
- Menyambungkan dengan Kabel Komposit 19
- Menyambungkan Komputer dengan kabel RS232 13, 14, 15, 16

## N

- nomor telepon 147

## P

- Pena Interaktif
  - Baterai 7
  - Indikator daya 7
  - Lubang tali tangan 7
  - Tombol daya 7
  - Ujung pena 7
- Port Sambungan
  - Konektor RJ-45 9
  - Mini USB (Mini Tipe B) 9
  - Socket HDMI-A untuk dukungan fitur MHL 9
  - Socket HDMI-B 9
  - Socket input Audio-A 9

- Soket input Audio-B 9
- Soket input saluran kanan audio 9
- Soket input saluran kiri audio 9
- Soket input VGA-A (D-sub) 9
- Soket input VGA-B (D-sub) 9
- Soket kabel daya 9
- Soket mikrofon 9
- Soket output audio 9
- Soket output VGA (monitor loop-through) 9
- Soket RS232 9
- Soket USB Jenis A untuk Penampil USB 9
- Soket USB Tipe B (DoUSB) untuk Layar USB 9
- Soket Video Komposit 9

## **R**

- Remote Control 29

## **S**

- Spesifikasi
  - Audio 142
  - Berat 142
  - Catu Daya 142
  - Dimensi 142
  - Jarak Proyeksi 141
  - Jumlah Piksel 141
  - Katup Lampu 141
  - Kecepatan Lingkaran Warna 141
  - Kecerahan 141

- Kesesuaian 141
- Kompatibilitas Video 141
- Lensa Proyeksi 141
- Lingkungan 143
- Pemakaian Daya 142
- Protokol RS232 145
- Rasio Kontras 141
- Soket I/O 143
- Tingkat Noise 142
- Ukuran Layar Proyeksi 141
- Warna yang Dapat Ditampilkan 141

## **T**

- Tampilan di Layar 36
  - ADVANCED SETTINGS (PENGATURAN LANJUTAN) 41
  - AUDIO INPUT (INPUT AUDIO) 40
  - AUTO-ADJUST (PENGATURAN OTOMATIS) 38
  - BRIGHTNESS/CONTRAST (KECERAHAN/KONTRAS) 39
  - HELP (Bantuan) 54
  - INPUT SOURCE (SUMBER INPUT) 36
  - INPUT SOURCE MULTIPLE DISPLAY (SUMBER INPUT MULTILAYAR) 37
  - LANGUAGE (BAHASA) 54
  - Main Menu (Menu Utama) 36
  - VIDEO MODE (MODE VIDEO) 39

## VOLUME 40

### **U**

Unit Utama 6

Gelang fokus 6

Kamera 6

LED lampu 6

LED suhu 6

Lensa 6

Penutup lampu 6

Speaker 10 W 6

Tombol daya 6

Unit penerima inframerah 6